

# Ecotype

AFDEKSYSTEEM VOOR  
LAADBAKKEN EN KIPPERS

## **GEBRUIKSAANWIJZING**

Samen met de formulieren die het controleregister vormen



**Marcolin Covering s.r.l.**

Via O. Michelin, 3  
33170 Pordenone (Italië)  
Tel +39 0434-570261

[info@marcolinsrl.it](mailto:info@marcolinsrl.it)  
[www.marcolincovering.it](http://www.marcolincovering.it)

**Rev. 05**

Het vertalen, kopiëren, elektronisch of met elk ander middel opslaan en verspreiden, ook gedeeltelijk, van deze gebruiksaanwijzing en de inhoud ervan is verboden.

De auteur behoudt zich het recht voor om zonder mededeling wijzigingen door te voeren.

Eventueel geciteerde merken en productnamen zijn exclusief eigendom van de respectievelijke eigenaars.

Ook al is het product met de beste zorg vervaardigd, acht de auteur zich niet aansprakelijk voor mogelijke fouten of nalatigheden, noch voor schade aan personen, eigendommen, dieren of het milieu, die wordt veroorzaakt door het gebruik van de informatie van deze gebruiksaanwijzing.

Gebruiksaanwijzing in overeenstemming met de Machinerichtlijn 2006/42/EG.

# INHOUD

<b>Inhoud</b>	<b>3</b>
<b>Hoofdstuk 1 Inleiding en informatie</b>	<b>6</b>
1.1 Inleiding	6
1.2 Afspraak over de tekst	6
1.3 Informatie over het gebruik van de machine	6
1.3.1 <i>Beperingen die worden gesteld aan het gebruik van de Control Box</i>	6
1.4 Garantie op het product	6
1.5 Verklaring van overeenstemming en CE-markering van de fabrikant	6
1.5.1 <i>Voorbeeld van de CE-verklaring van overeenstemming</i>	7
1.5.2 <i>Voorbeeld van typeplaatje met CE-markering</i>	8
1.6 Verbod om de machine in bedrijf te stellen	8
1.7 Algemene waarschuwingen	8
1.8 Belang van deze gebruiksaanwijzing	9
1.8.1 <i>Geschiktheid</i>	9
1.8.2 <i>Bewaren</i>	9
1.8.3 <i>Leesbaarheid</i>	9
1.8.4 <i>Afbeeldingen</i>	9
1.8.5 <i>Verlies van de gebruiksaanwijzing</i>	9
1.8.6 <i>Overdracht van de kennis en van de gebruiksaanwijzing, informatie</i>	9
1.8.7 <i>Hoe draagt u de kennis naar behoren over?</i>	9
1.8.8 <i>Hoe toont u aan dat de kennis is overgedragen?</i>	9
1.8.9 <i>Formulieren voor de overdracht van de kennis en de gebruiksaanwijzing</i>	10
<b>Hoofdstuk 2 Het Ecotype-afdeksysteem kennen, situaties met risico's</b>	<b>13</b>
2.1 Functies van het afdeksysteem	13
2.2 Bewegingen die het afdeksysteem maakt	13
2.3 Belangrijkste componenten van het afdeksysteem	13
2.4 Gevarezone, blootgestelde persoon, bediener; definities	13
2.5 Gevaren van de machine die een risico vormen voor de gezondheid	14
2.5.1 <i>Risico op uitglijden en vallen</i>	14
2.5.2 <i>Risico op indrukken en/of afknellen</i>	14
2.5.3 <i>Risico op indrukken</i>	15
2.5.4 <i>Risico op indrukken veroorzaakt door het automatisch verankeringsysteem achteraan (optioneel)</i>	15
2.5.5 <i>Risico op verstrikt raken en daaruit volgend gevaar</i>	15
2.5.6 <i>Risico op losraken en wegslingeren van de bedekking</i>	16
2.6 Werkzaamheden en omgevingsomstandigheden die de bedekking kunnen beschadigen	16
2.6.1 <i>Gevaar tijdens het lossen van het materiaal als de bedekking niet volledig is ingeklapt vooraan</i>	16
2.6.2 <i>Gevaar voor vervorming van de boogelementen</i>	16
2.6.3 <i>Gevaar voor ijsvorming</i>	16
2.6.4 <i>Gevaar veroorzaakt door wind</i>	17
2.7 Wat u niet met de bedekking mag doen	17
2.8 Restrisiko	18
2.9 Aan de gebruiker geleverde diensten en informatie over de veiligheid	18
2.9.1 <i>Opleiding</i>	18
2.9.2 <i>Levering van de gebruiksaanwijzing</i>	18
2.9.3 <i>Waarschuwingen aangebracht op de machine</i>	18
<b>Hoofdstuk 3 Werking van de machine</b>	<b>20</b>
3.1 Handbediening van het systeem	20
3.1.1 <i>Ecotype-afdeksysteem sluiten om de laadbak te bedekken</i>	20
3.1.2 <i>Ecotype op de laadbak openen en sluiten</i>	20
3.1.3 <i>Situatie met lege laadbak</i>	20
3.2 Elektrische bediening van het systeem	21

3.2.1 Beschrijving van de Control Box.....	21
3.2.2 Sleutel van de noodstopknop, veilige stopmethode .....	21
3.2.3 Componenten van de Control Box voor de gebruiker .....	21
3.2.4 Beschrijving van de afstandsbediening "TX MARCOLIN" .....	22
3.2.5 Afstandsbediening "TX MARCOLIN" opnieuw programmeren.....	22
3.2.6 Ecotype-afdeksysteem sluiten om de laadbak te bedekken .....	22
3.2.7 De machine normaal stoppen.....	23
3.2.8 Hoe kunt u de machine in geval van nood stoppen? .....	23
3.2.9 De noodstop resetten .....	23
3.2.10 De machine veilig stoppen .....	24
3.2.11 Ecotype op de laadbak openen en sluiten.....	24
3.2.12 Hoe stopt u de machine in geval van nood of in een gevaarlijke situatie?.....	24
3.2.13 Hoe kunt u de machine in geval van nood stoppen? .....	24
3.2.14 De machine veilig stoppen .....	24
3.2.15 Situatie met lege laadbak .....	24
3.3 Werken met de eventuele optionals van het afdeksysteem .....	24
3.3.1 Werken met het automatisch verankeringsstelsel achteraan.....	24
3.4 Wat moet u doen als het elektrisch afdeksysteem niet werkt?.....	25
3.4.1 Controles en eventuele vervanging van de interne zekering in geval van nood.....	25
<b>Hoofdstuk 4 Onderhoud van de Ecotype-afdekking .....</b>	<b>26</b>
4.1 Inleiding.....	26
4.2 Veiligheidsvoorschriften.....	26
4.3 Instructies om de machine te wassen .....	26
4.4 Routine-onderhoud .....	26
4.4.1 Schroeven en bouten aanhalen in het algemeen.....	26
4.4.2 Op zicht de staat van de constructie en de boogelementen controleren .....	27
4.4.3 Op zicht de staat van het afdekzeil controleren .....	27
4.4.4 Controle van de spanning en staat van de kabels .....	27
4.4.5 Invetten en smeren.....	27
4.4.6 De verende of automatische haken controleren (alleen als deze componenten aanwezig zijn) .....	28
4.4.7 Eventuele beschadigde of kapotte haken vervangen.....	28
4.4.8 De contactenplaten controleren (als deze componenten aanwezig zijn) .....	28
4.4.9 Controle van de systemen waarop de bedekking loopt.....	28
4.4.10 Controle van de katrollen.....	28
4.5 Routine-onderhoud alleen voor bedieners in het bezit van de gebruiksaanwijzing voor de installateur .....	29
4.5.1 Een boogelement vervangen.....	29
4.5.2 Vervanging van het dekzeil.....	30
4.5.3 De stalen kabel vervangen .....	31
4.5.4 Een scheef liggende bedekking rechtleggen.....	36
4.6 Storingen, defecten, mogelijke oorzaken en oplossingen elektrische versie .....	37
4.7 Eenmalig onderhoud.....	39
4.8 Belangrijke informatie voor het beheer van de machine .....	39
4.8.1 De machine ontmantelen en slopen. ....	39
4.8.2 Geluidsemissies.....	39
4.8.3 Trillingen .....	39
4.8.4 Wijzigingen aan de machine.....	39
4.8.5 Vervoer van de bedekking.....	39
4.8.6 Controleregister, onderhoudstabellen .....	39
<b>Hoofdstuk 5 Controleregister van de machine .....</b>	<b>40</b>
5.1 Inleiding tot het controleregister .....	40
5.2 Controleregister voor het routine-onderhoud .....	40
5.2.1 Lijst van de werkzaamheden .....	40
5.2.2 Onderhoudsregister.....	40
5.3 Register van het eenmalige onderhoud .....	42
5.3.1 Erkende werkplaatsen, verkooppunten, reserveonderdelen, technische service en installatie .....	42
5.3.2 Lijst van de werkzaamheden die jaarlijks aan een erkende werkplaats moeten worden overgelaten.....	42
5.3.3 Register van de jaarlijkse controles .....	43

<b>Hoofdstuk 6</b>	<b>Bijlagen .....</b>	<b>44</b>
6.1	Bedradingsschema.....	44
6.2	Formulieren voor de opleiding - Deelname en certificatie .....	45

# Hoofdstuk 1 INLEIDING EN INFORMATIE

## 1.1 Inleiding

Tijdens vervoer van losse ladingen op de openbare weg is afdekken van de losse lading verplicht.

Daarom hebben we het Ecotype-afdeksysteem ontworpen zodat onze klanten kunnen voldoen aan de wet en tegelijkertijd kunnen werken met een functioneel en praktisch systeem.

In deze gebruiksaanwijzing vindt u alle informatie die nodig is om veilig met het systeem te werken en uw het afdeksysteem Ecotype in perfecte staat te houden. Gefeliciteerd met uw aankoop van het afdeksysteem van Marcolin Covering s.r.l. Wij wensen u veel succes toe. Met vriendelijke groeten.

## 1.2 Afspraak over de tekst

Als de elektrische besturing met afstandsbediening "TX MARCOLIN" aanwezig is, wordt het afdeksysteem een "machine" omdat het systeem niet meer met menselijke kracht wordt bediend. Wij gebruiken dus vaak het synoniem "machine" om naar het afdeksysteem Ecotype te verwijzen.

## 1.3 Informatie over het gebruik van de machine

De machine is gebouwd om in omgevingstemperaturen tussen  $-10^{\circ}\text{C}$  e  $+40^{\circ}\text{C}$  te werken. Voor elk ander klimaat verzoekt u om de instructies van de fabrikant. De enige functie van de machine is het bedekken van de laadbak om te voorkomen dat er materiaal uit valt tijdens het rijden.

**Het afdeksysteem met elektrische bediening mag alleen worden gebruikt als het voertuig niet rijdt.**

### 1.3.1 Beperkingen die worden gesteld aan het gebruik van de Control Box



#### OPGELET!

Het is ten strengste verboden het afdeksysteem te laten werken terwijl het voertuig rijdt.

**De fabrikant weigert elke vorm van aansprakelijkheid.**

Elke andere vorm van gebruik is: "ONEIGENLIJK GEBRUIK". De "levensduur" van de machine hangt af van de gebruiksfrequentie en de staat van bewaring.

## 1.4 Garantie op het product

Het afdeksysteem wordt geleverd met de garantievoorwaarden die contractueel zijn vastgelegd bij de verkoop. De garantie bestaat uit de levering en het vervangen van onbruikbare onderdelen waarvan materiaalfouten zijn vastgesteld en in het repareren van defecte onderdelen: dit gebeurt uitsluitend na een inspectie door de fabrikant van de defecten en hun oorzaken.

Om onderdelen te vervangen worden alleen originele reserveonderdelen gebruikt.

De koper heeft geen recht op schadevergoeding of een verlengde garantie in geval van oponthoud. De garantie vervalt als de machine wordt gebruikt op een manier die niet overeenstemt met de onderhoudsvoorwaarden of met de instructies van de fabrikant, noch als onderdelen worden gedemonteerd, gerepareerd of vervangen zonder voorafgaande toestemming van de fabrikant.

De fabrikant wijst elke vorm van aansprakelijkheid en verplichting af voor ongevallen of schade aan personen, voorwerpen, dieren of het milieu, die kunnen optreden wegens of tijdens het gebruik van het voertuig dat wordt geleverd voor de installatie, d.w.z. ook tijdens het proefdraaien en ook als het ongeval het gevolg is van een materiaal- of fabricagefout.

## 1.5 Verklaring van overeenstemming en CE-markering van de fabrikant

In overeenstemming met de Machinerichtlijn 2006/42/EG die in de bijlagen IIA en III de verklaring van overeenstemming en de CE-markering van de machine voorzien, publiceren wij hieronder de voorbeelden van de verklaring van overeenstemming en de CE-markering die op de machine zijn aangebracht.

**De verklaring van overeenstemming die ondertekend is door de wettelijke vertegenwoordiger van MARCOLIN COVERING s.r.l. en wordt samen met de machine geleverd.**

## 1.5.1 Voorbeeld van de CE-verklaring van overeenstemming

**marcolin**  
the covering evolution

MARCOLIN COVERING S.r.l.  
[www.marcolincovering.it](http://www.marcolincovering.it)

**DECLARACIÓN DE CONFORMIDAD**  
con arreglo a la Dir. 2006/42/CE, nexo II A.  
**VERKLARING VAN OVEREENSTEMMING**  
overeenkomstig richtlijn 2006/42/EG, Bijlage II A.

**DEKLARACJA ZGODNOŚCI**  
zgodnie z Dyrektywą 2006/42/WE, załącznik II A. N. /

**VYHLÁSENIE O ZHODE**  
v zmysle smernice 2006/42/ES, prílohy II A.



El abajo firmante, representante del fabricante  
Ondergetekende, vertegenwoordiger van de fabrikant  
Niżej podpisany, przedstawiciel producenta:  
Dolupodpisany zákonný zástupca výrobcu

MARCOLIN COVERING S.r.l., via Orefici Michelin, 3 - 33170 Pordenone (Italia),  
MARCOLIN COVERING S.r.l., via Orefici Michelin, 3 - 33170 Pordenone (Italië),  
MARCOLIN COVERING S.r.l., via Orefici Michelin, 3 - 33170 Pordenone (Włochy)  
MARCOLIN COVERING S.r.l., via Orefici Michelin, 3 - 33170 Pordenone (Taliensko),

### CERTIFICA QUE / VERKLAART DAT / OŚWIADCZA, ŻE / VYHLASUJE, ŽE

la presente declaración de conformidad se expide bajo la responsabilidad exclusiva del fabricante y se refiere al siguiente producto:  
deze verklaring van overeenstemming is afgegeven onder de verantwoordelijkheid van de fabrikant en dat ze verwijst naar het volgende product:  
niniejsza deklaracja zgodności została wystawiona na wyłączną odpowiedzialność producenta i odnosi się do następującego produktu:  
vyhlásenie o zhode bolo vydané na výhradnú zodpovednosť výrobcu a vzťahuje sa na nasledovný výrobok:

SISTEMA DE COBERTURA	AFDEKKIT	SYSTEM POKRYCIA	KRYCIA SÚPRAVA SYSTEM
Producto:	Product:	Produkt:	Výrobok:
N.º de serie:	Serienr.:	Numer seryjny:	I výrobné č.:
Año de fabricación:	Bouwjaar:	Rok produkci:	Rok výroby:

El objeto de la declaración anterior está conforme con la normativa pertinente de la Unión Europea:

- Directiva Máquinas 2006/42/CE (requisitos esenciales de seguridad y salud), en relación con la pertinente norma armonizada EN ISO 12100:2010.
- Reglamento n.º 10 UN/ECE rev. 6 - Reglamento (CE) n.º 661/2009 - Reglamento (UE) n.º 1230/2012
- Directiva de Aparatos de Radio (RED) 2014/53/UE.

La puesta en servicio de la máquina y la conformidad definitiva con la Directiva Máquinas se someten a las siguientes condiciones:

- Montaje efectuado conforme al estado de la técnica y respetando todas las instrucciones recogidas en el manual del instalador facilitado por MARCOLIN COVERING S.r.l.
- Emisión de la declaración de correcta instalación por parte del instalador (ref. Directiva Máquinas, Anexo I, 1.7.4.2., i));
- Participación del usuario final en el curso de formación y entrega del manual del usuario.

Het onderwerp van de bovenstaande verklaring stemt overeen met de relevante normen van de Europese Unie:

- Richtlijn 2006/42/EG (essentiële gezondheids- en veiligheidsvoorschriften) met verwijzing naar de relevante harmonisatienorm EN ISO 12100:2010;
- Reglement nr. 10 VN/ECE rev. 6 - Verordening (EG) Nr. 661/2009 - Verordening (EU) Nr. 1230/2012;
- Richtlijn radioapparatuur (RED) 2014/53/EU.

De inbedrijfsname van de machine en de definitieve overeenstemming met de machinerichtlijn zijn onderworpen aan de volgende voorwaarden:

- vakkundige installatie in overeenstemming met de aanwijzingen van de installatiehandleiding van MARCOLIN COVERING S.r.l.;
- de opstelling van een verklaring van correcte installatie door de installateur (zie Machinerichtlijn, 1.7.4.2., i));
- de deelname van de eindgebruiker aan een trainingscursus en de overhandiging van de gebruikershandleiding;

Przedmiot powyższej deklaracji jest zgodny z odpowiednimi normami Unii Europejskiej:

- Dyrektywa maszynowa 2006/42/WE (zasadnicze wymagania bezpieczeństwa i higieny pracy), z odniesieniem do odpowiedniej normy zharmonizowanej EN ISO 12100:2010;
- Rozporządzenie nr 10 UN/ECE kor. 6 - Rozporządzenie (CE) nr 661/2009 - Rozporządzenie (UE) nr 1230/2012;
- Dyrektywa radiowa (RED) 2014/53/UE.

Umieszczenie maszyny i jej definitywna zgodność z Dyrektywą maszynową podlega następującym warunkom:

- montaż wykonany zgodnie z zasadami techniki i z przestrzeganiem wszystkich wskazań zawartych w instrukcji instalatora dostarczonej przez MARCOLIN COVERING S.r.l.;
- wystawienie przez instalatora deklaracji prawidłowego zainstalowania (odn. Dyrektywa maszynowa, aneks I, 1.7.4.2., i));
- udział użytkownika końcowego w przeszkoleniu i dostarczenie instrukcji użytkownika;

Predmetom vyššie popísaného vyhlásenia je zhoda s príslušnou legislatívou Európskej únie:

- Smernica o strojných zariadeniach 2006/42/ES (základné požiadavky na zaistenie bezpečnosti a zdravia), s ohľadom na príslušnú harmonizovanú normu EN ISO 12100:2010;
- Predpis (EHK OSN) č. 10 - rev. 6 - Nariadenie (ES) č. 661/2009 - Nariadenie (EU) č. 1230/2012;
- Smernica o Rádiových zariadeniach (RED) 2014/53/EÚ.

Uvedenie stroja do prevádzky a definityvne potvrdenie o zhode so Smernicou o Strojných zariadeniach sú závislé na nasledovných podmienkach:

- montáž vykonaná dôsledne a v súlade so všetkými pokynmi, uvedenými v návode inštalatéra, dodanom firmou MARCOLIN COVERING S.r.l.;
- vydanie vyhlásenia o správnej inštalácii zo strany inštalatéra (viď Smernica o Strojných zariadeniach, Príloha I, 1.7.2.4, i));
- účasť koncového užívateľa na vzdelávacom školení a dodanie užívateľského návodu;

**y AUTORIZA a D.: / en MACTIGD dhr.: / i UPOWAŻNIA Pana: / a AUTORIZUJE pána:**  
**Barbui Filippo**, via Orefici Michelin, 3 - 33170 Pordenone (Italia)

a cumplimentar y guardar el expediente técnico bajo su responsabilidad en el domicilio de la sociedad MARCOLIN COVERING S.r.l.  
om het technische dossier in diens naam in de vestiging van MARCOLIN COVERING S.r.l. op te stellen en te bewaren.  
do sporządzenia i przechowania dokumentacji technicznej w siedzibie Spółki MARCOLIN COVERING S.r.l.  
aby pre neho vytvoril technický spis, v sídle spoločnosti MARCOLIN COVERING S.r.l.

Pordenone,

**MARCOLIN COVERING S.r.l.**

El representante legal / De wettelijke vertegenwoordiger / Przedstawiciel prawny / Zákonný zástupca

## 1.5.2 Voorbeeld van typeplaatje met CE-markering

Op de machine is duidelijk leesbaar en onuitwisbaar in overeenstemming met de Richtlijn 2006/42/EG, bijlage III, een typeplaatje met de volgende informatie aangebracht:

- naam en adres van de fabrikant;
- CE-markering (conform de III Machinerichtlijn);
- type e serienummer;
- bouwjaar.

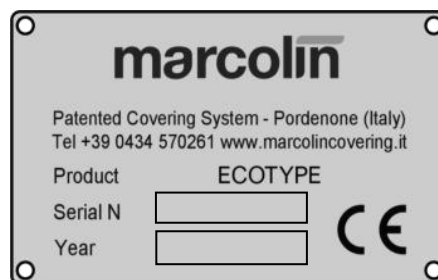

## 1.6 Verbod om de machine in bedrijf te stellen

De machine mag niet in bedrijf worden gesteld als er wijzigingen zijn aangebracht of aanvullingen met componenten die niet onder het normale of eenmalige onderhoud vallen, zonder dat de machine opnieuw overeenstemmend wordt verklaard volgens de Richtlijn 2006/42/EG en de andere toepasselijke EG-richtlijnen.

### OPGELET!

#### HET IS VERBODEN DE MACHINE TE WIJZIGEN!



Iedereen die de machine wijzigt, wordt fabrikant van de machine en aanvaardt dus de burger- en strafrechtelijke aansprakelijkheid die door de wet is voorzien.

Wie de machine wijzigt, neemt dus ook de verplichting op zich om een nieuwe CE-markering op te stellen, nieuwe installatieaanwijzingen en een gebruiksaanwijzing voor de gebruiker en een eigen EG-Verklaring van Overeenstemming.

**i** Vervangingen van onderdelen door reserveonderdelen worden niet als wijzigingen beschouwd.

## 1.7 Algemene waarschuwingen



### OPGELET!

**Het is verboden de machine te laden bedienen door personeel dat de volledige inhoud van deze gebruiksaanwijzing niet kan aanleren en begrijpen.**

Voordat bedieners, onderhoudspersoneel en andere bevoegde personen met de machine werken, zijn ze verplicht om de inhoud van deze gebruiksaanwijzing te kennen.

1. De eigenaar van de machine moet persoonlijk controleren dat het bevoegde personeel voldoende wordt opgeleid.
2. De eigenaar van de machine moet erop toezien dat bovenstaande voorschriften gerespecteerd worden.
3. De bedieners en het onderhoudspersoneel van de machine moeten uitgerust worden met kleding die geschikt is voor hun taken.
4. Het personeel moet de waarschuwingen, de waarschuwingen voor gevaar en verplichtingen die eventueel op de machine zitten, naleven.
5. Het personeel moet de nodige fysieke en morele eigenschappen hebben op basis waarvan de werkgever volledig vertrouwen in hen kan stellen wat betreft het gebruik van de machine en mag geen drugs, alcohol of geneesmiddelen gebruiken die slaperigheid, vertraagde reflexen of verlies van evenwicht kunnen veroorzaken.
6. De machine mag alleen worden gebruikt voor de doeleinden waarvoor de machine is ontworpen en gebouwd. De fabrikant weigert elke vorm van aansprakelijkheid voor ander gebruik dan het in deze gebruiksaanwijzingen voorgeschreven gebruik, zowel in de garantieperiode als daarna.
7. Het personeel mag geen beveiligingen en afschermingen ombouwen.
8. Voor een optimaal werkende machine en een lange levensduur moet de gebruiker verzekeren dat het onderhoud wordt uitgevoerd op de tijdstippen die zijn vermeld in de daaraan gewijde onderdelen van deze gebruiksaanwijzing en dit onderhoud registreren in het daarvoor bestemde onderhoudsregister. Als de machine in extreme weersomstandigheden moet werken of blootgesteld wordt aan overbelasting moeten deze intervallen korter zijn.
9. Alleen deskundig personeel mag het onderhoud en de reparaties uitvoeren en registreren



## 1.8 Belang van deze gebruiksaanwijzing

### 1.8.1 Geschiktheid

De fabrikant streeft altijd naar verbetering van zijn product. Daarom kan een component die vandaag op uw machine zit, morgen anders zijn. Dit betekent niet dat de functionele componenten van uw machine niet geschikt zijn; alleen in geval van niet compatibiliteit kunt u de fabrikant verzoeken om aanpassingen. In alle andere gevallen is de fabrikant niet verplicht om systemen of gebruiksaanwijzingen bij te werken.

De certificatie en de CE-markering weerspiegelen de technische stand van zaken van het ogenblik waarop de machine is gebouwd en voldoen dus aan wat is voorgeschreven door de MACHINERICHTLIJN.

### 1.8.2 Bewaren

De gebruiksaanwijzing moet worden bewaard op een beschutte en droge plaats, ver van weer, wind, zon en water of erger nog, vuur. De gebruiksaanwijzing maakt onlosmakelijk deel uit van de machine en moet vlot bereikbaar zijn om onmiddellijk te kunnen worden geraadpleegd als dit nodig is.

### 1.8.3 Leesbaarheid

In geval van twijfel of moeilijkheden met de interpretatie van de inhoud werkt u niet met de machine. Verzoek om uitleg en als u nog steeds twijfelt, raadpleegt u de fabrikant en verzoekt u om een korte opleiding.

De oorspronkelijke gebruiksaanwijzing is opgesteld in het Italiaans en hierbij vertaald in het Nederlands. Als anderstalig personeel met de machine moet werken, is de koper verantwoordelijk voor een vertaling.

### 1.8.4 Afbeeldingen

Op sommige afbeeldingen in deze tekst kunnen details of accessoires staan die afwijken van wat op uw machine is gemonteerd. Dit is het gevolg van productverbeteringen. Op de afbeeldingen kunnen afschermingen en bedekkingen weggelaten zijn voor een duidelijkere communicatie. De FABRIKANT behoudt zich het recht voor om zonder waarschuwing wijzigingen aan de machine aan te brengen en aan wat in deze gebruiksaanwijzing staat.

### 1.8.5 Verlies van de gebruiksaanwijzing

Omdat de gebruiksaanwijzing zeer belangrijk is om veilig met de machine te werken, moet de gebruiksaanwijzing altijd in de machine liggen. Als hij de gebruiksaanwijzing verliest, is de bediener verplicht om dit onmiddellijk te melden aan de verantwoordelijke voor de veiligheid die de fabrikant verzoekt om een kopie.

### 1.8.6 Overdracht van de kennis en van de gebruiksaanwijzing, informatie

Vergeet niet dat één van de belangrijkste oorzaken van ongevallen op de werkplek wordt veroorzaakt door gebrek aan kennis van de machine die moet worden gebruikt door een nieuwe bediener.

Deze gebruiksaanwijzing moet de bedekking altijd vergezellen. Nieuwe bedieners moeten de inhoud ervan kennen, ook als het voertuig waarop het systeem is gemonteerd, wordt verkocht.

### 1.8.7 Hoe draagt u de kennis naar behoren over?

Voor een correcte overdracht van de kennis:

- De nieuwe bediener (of nieuwe eigenaar als de machine wordt verkocht) op de hoogte brengen van alle aspecten van de werking van de machine.
- Daarbij bijzondere aandacht besteden aan de componenten m.b.t. de veiligheid tijdens de werkzaamheden.
- Inlichten over de gevaren van de machine.
- De gebruiksaanwijzing overhandigen aan de nieuwe bediener (of eigenaar) en hem attent maken op de inhoud ervan.
- Bij de verkoop aan een nieuwe eigenaar ook de verklaring van overeenstemming van de fabrikant overhandigen en tonen waar de CE-markering zit.
- Controleren of de nieuwe bediener (of eigenaar) alle instructies ten volle heeft begrepen en geen twijfels heeft over de manier waarop de machine werkt.

### 1.8.8 Hoe toont u aan dat de kennis is overgedragen?

Het enorme belang in acht genomen dat een grondige kennis van de machine heeft en in acht genomen dat de bediener, op het ogenblik waarop hij niet meer met de machine werkt, er niet meer verantwoordelijk voor is, hebben wij het nodig geacht om enkele reeds opgestelde formulieren toe te voegen die bedoeld zijn om te certificeren dat de machine volgens de voorschriften is afgehaald bij de fabrikant (**verklaring van aansprakelijkheid**) en de overdracht op bedieners en eigenaars heeft plaatsgevonden (**verklaring van gevolgde opleiding – zie de paragraaf 6.2**).

## 1.8.9 Formulieren voor de overdracht van de kennis en de gebruiksaanwijzing.

### VERKLARING VAN AANSPRAKELIJKHEID TIJDENS HET AFHALEN VAN DE MACHINE

Ondergetekende: .....

woonachtig: ..... POSTCODE: .....

straat: ..... nr.: .....

tel. / mobiel: ..... fax / e-mail: .....

VERKLAART IN ZIJN HOEDANIGHEID VAN:

- EIGENAAR VAN HET VOERTUIG
- DOOR DE EIGENAAR VAN HET VOERTUIG BEVOEGD VERKLAARDE BEDIENER
- DEALER (OF HANDELAAR)
- VERTEGENWOORDIGER KREDIETINSTELLING
- .....

#### VERKLAART OP EIGEN VERANTWOORDELIJKHEID:

- dat hij/zij voldoende instructies heeft ontvangen m.b.t. de werking van de machine;
- dat hij/zij de gebruiksaanwijzing heeft ontvangen en zich ertoe verbindt om de inhoud ervan te leren voordat hij de machine voor het eerst in gebruik neemt;

uit de handen van de fabrikant van de kit  
afdeksysteem mod.:

# Ecotype

de firma **Marcolin Covering s.r.l.**

**EN ZICH ER TEVENS TOE VERBINDT OM DE KENNIS EN DE GEBRUIKSAANWIJZING  
OVER TE DRAGEN AAN ZIJN OPVOLGER OF AAN DE NIEUWE EIGENAAR.**

**TEN BLIJKE WAARVAN HEBBEN ONDERTEKEND:**

**MARCOLIN COVERING S.r.l.**

Wettelijk vertegenwoordiger

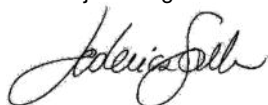

**TEN BLIJKE WAARVAN HEBBEN ONDERTEKEND:**

De ontvanger

.....

Datum: .....

**BEWIJS VAN UITWISSELING VAN DE KENNIS EN DE GEBRUIKSAANWIJZING TUSSEN BEDIENERS**

Ondergetekende: .....

woonachtig: ..... POSTCODE: .....

straat: ..... nr.: .....

tel. / mobiel: ..... fax / e-mail: .....

**VERKLAART OP EIGEN VERANTWOORDELIJKHEID:**

- dat hij/zij voldoende instructies heeft ontvangen m.b.t. de werking van de machine;
- dat hij/zij de gebruiksaanwijzing heeft ontvangen en zich ertoe verbindt om de inhoud ervan te leren voordat hij de machine voor het eerst in gebruik neemt;

uit de handen van : .....

woonachtig: ..... POSTCODE: .....

straat: ..... nr.: .....

tel. / mobiel: ..... fax / e-mail: .....

**EN ZICH ER TEVENS TOE VERBINDT OM IN GEVAL VAN OVERDRACHT VAN KENNIS EN OVERHANDIGING VAN DE GEBRUIKSAANWIJZING OVER TE DRAGEN AAN ZIJN OPVOLGER OF AAN DE NIEUWE EIGENAAR.**

**TEN BLIJKE WAARVAN HEBBEN ONDERTEKEND:**  
DE VORIGE BEDIENER

**TEN BLIJKE WAARVAN HEBBEN ONDERTEKEND:**  
DE NIEUWE BEDIENER

.....

.....

Datum: .....

**BEWIJS VAN UITWISSELING VAN DE KENNIS EN DE GEBRUIKSAANWIJZING TUSSEN BEDIENERS**

Ondergetekende: .....

woonachtig: ..... POSTCODE: .....

straat: ..... nr.: .....

tel. / mobiel: ..... fax / e-mail: .....

**VERKLAART OP EIGEN VERANTWOORDELIJKHEID:**

- dat hij/zij voldoende instructies heeft ontvangen m.b.t. de werking van de machine;
- dat hij/zij de gebruiksaanwijzing heeft ontvangen en zich ertoe verbindt om de inhoud ervan te leren voordat hij de machine voor het eerst in gebruik neemt;

uit de handen van : .....

woonachtig: ..... POSTCODE: .....

straat: ..... nr.: .....

tel. / mobiel: ..... fax / e-mail: .....

**EN ZICH ER TEVENS TOE VERBINDT OM IN GEVAL VAN OVERDRACHT VAN KENNIS EN OVERHANDIGING VAN DE GEBRUIKSAANWIJZING OVER TE DRAGEN AAN ZIJN OPVOLGER OF AAN DE NIEUWE EIGENAAR.**

**TEN BLIJKE WAARVAN HEBBEN ONDERTEKEND:**  
DE VORIGE BEDIENER

**TEN BLIJKE WAARVAN HEBBEN ONDERTEKEND:**  
DE NIEUWE BEDIENER

.....

.....

Datum: .....

**BEWIJS VAN UITWISSELING VAN DE KENNIS EN DE GEBRUIKSAANWIJZING TUSSEN BEDIENERS**

Ondergetekende: .....

woonachtig: ..... POSTCODE:.....

straat: ..... nr.: .....

tel. / mobiel: ..... fax / e-mail: .....

**VERKLAART OP EIGEN VERANTWOORDELIJKHEID:**

- dat hij/zij voldoende instructies heeft ontvangen m.b.t. de werking van de machine;
- dat hij/zij de gebruiksaanwijzing heeft ontvangen en zich ertoe verbindt om de inhoud ervan te leren voordat hij de machine voor het eerst in gebruik neemt;

uit de handen van :.....

woonachtig: ..... POSTCODE:.....

straat: ..... nr.: .....

tel. / mobiel: ..... fax / e-mail: .....

**EN ZICH ER TEVENS TOE VERBINDT OM IN GEVAL VAN OVERDRACHT VAN KENNIS EN OVERHANDIGING VAN DE GEBRUIKSAANWIJZING OVER TE DRAGEN AAN ZIJN OPVOLGER OF AAN DE NIEUWE EIGENAAR.**

**TEN BLIJKE WAARVAN HEBBEN ONDERTEKEND:**  
DE VORIGE BEDIENER

**TEN BLIJKE WAARVAN HEBBEN ONDERTEKEND:**  
DE NIEUWE BEDIENER

.....

Datum: .....

**BEWIJS VAN UITWISSELING VAN DE KENNIS EN DE GEBRUIKSAANWIJZING TUSSEN BEDIENERS**

Ondergetekende: .....

woonachtig: ..... POSTCODE:.....

straat: ..... nr.: .....

tel. / mobiel: ..... fax / e-mail: .....

**VERKLAART OP EIGEN VERANTWOORDELIJKHEID:**

- dat hij/zij voldoende instructies heeft ontvangen m.b.t. de werking van de machine;
- dat hij/zij de gebruiksaanwijzing heeft ontvangen en zich ertoe verbindt om de inhoud ervan te leren voordat hij de machine voor het eerst in gebruik neemt;

uit de handen van :.....

woonachtig: ..... POSTCODE:.....

straat: ..... nr.: .....

tel. / mobiel: ..... fax / e-mail: .....

**EN ZICH ER TEVENS TOE VERBINDT OM IN GEVAL VAN OVERDRACHT VAN KENNIS EN OVERHANDIGING VAN DE GEBRUIKSAANWIJZING OVER TE DRAGEN AAN ZIJN OPVOLGER OF AAN DE NIEUWE EIGENAAR.**

**TEN BLIJKE WAARVAN HEBBEN ONDERTEKEND:**  
DE VORIGE BEDIENER

**TEN BLIJKE WAARVAN HEBBEN ONDERTEKEND:**  
DE NIEUWE BEDIENER

.....

Datum: .....

# Hoofdstuk 2 HET ECOTYPE-AFDEKSYSTEEM KENNEN, SITUATIES MET RISICO'S

## 2.1 Functies van het afdeksysteem

Zoals reeds vermeld in de inleiding van deze gebruiksaanwijzing is de machine gebouwd om in de transportsector losse ladingen te bedekken zoals voorzien in **artikel 175 van het Verkeersreglement inzake de "Voorwaarden en beperkingen aan het vervoer op autobanen en op de hoofdwegen buiten de stedelijke gebieden"**.

## 2.2 Bewegingen die het afdeksysteem maakt

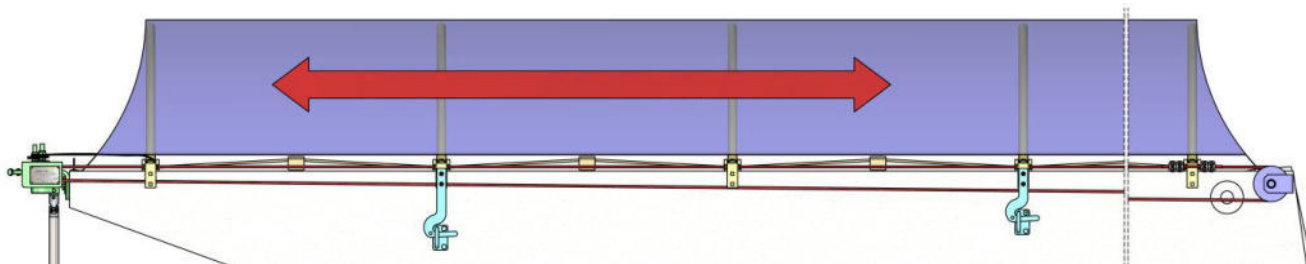

De bedekking verplaatst zich horizontaal om de laadbak of kipper waarop het systeem met die bedoeling is gemonteerd, al dan niet te bedekken, afhankelijk van wat nodig is .

## 2.3 Belangrijkste componenten van het afdeksysteem

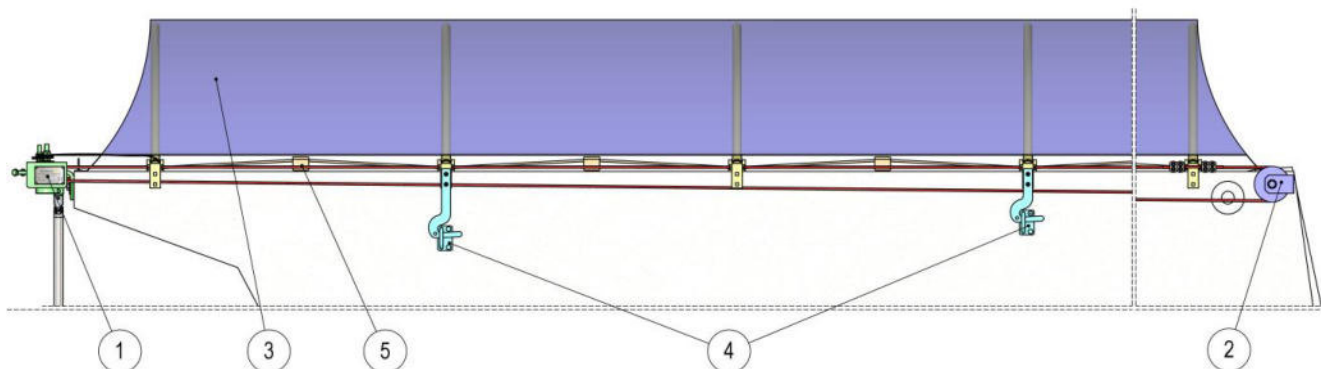

1. Systeem vooraan om het afdeksysteem te openen en te sluiten (handbediend of elektrisch) met spanning van de kettingen.
2. Katrol met U-strop voor de kering van de kabel achteraan.
3. Dekzeil met variabele afmetingen, afhankelijk van de laadbaklengte.
4. Verankeringsysteem voor het dekzeil (afhankelijk van het model kunnen veerhaken en elastieken worden geïnstalleerd om de bedekking waterdicht te maken).
5. Hef- en opklapsysteem van het dekzeil.

## 2.4 Gevarezone, blootgestelde persoon, bediener; definities

Voordat wij de werking van de machine beschrijven, achtig wij het nuttig om enkele begrippen te definiëren die in de gebruiksaanwijzing worden gebruikt; op deze manier begrijpt de bediener beter waarom bepaalde voorschriften gelden en bewust handelen in het licht van de verantwoordelijkheid die hij op zich neemt als hij de machine bedient.



Definities uit de Machinerichtlijn

### **Gevarezone**

... zone in en/of rondom een machine waar een persoon blootstaat aan gevaar voor zijn veiligheid of gezondheid;

### **Blootgestelde persoon**

... persoon die zich geheel of gedeeltelijk in een gevarezone bevindt;

## Bediener

... persoon die een machine installeert, laat werken, afstelt, onderhoudt, reinigt, herstelt of verplaatst.

## 2.5 Gevaren van de machine die een risico vormen voor de gezondheid

### 2.5.1 Risico op uitglijden en vallen

Het bovenste gedeelte van de bedekking bestaat uit een zeil dat, ook al is het een sterk zeil, alleen dient om de lading te "bedekken". De bovenkant heeft de vorm van een boog.



#### OPGELET!

#### RISICO OP UITGLIJDEN EN VALLEN!

Het is verboden op de bedekking te lopen of te staan.

Werk alleen met goedgekeurde middelen om in de hoogte te werken aan de bovenkant van de laadbak.



### 2.5.2 Risico op indrukken en/of afknellen

Als vingers tussen de loopkabels van de bedekking, in het spansysteem of in openingen in de mechanismen van de bedekking worden gestoken, kunnen ze worden ingedrukt of afgekneld.



#### OPGELET!

#### RISICO OP INDRUKKEN EN/OF AFKNELLEN!

Het is verboden om met lichaamsdelen (vooral vingers) in de scharnierpunten van de bedekking te komen als de bedekking in bedrijf is.

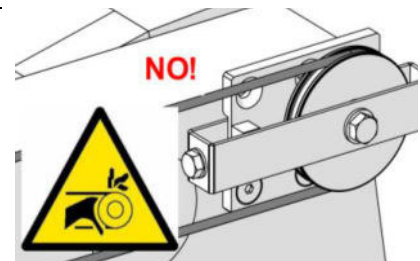

Als u kleine problemen moet oplossen of onderhoudswerkzaamheden moet uitvoeren, gaat u als volgt te werk:

1. De machine stoppen.
2. Voorkomen dat onbevoegden de machine gewild of ongewild de machine in bedrijf kunnen stellen terwijl u eraan werkt.
3. De persoonlijke beschermingsmiddelen dragen die voorzien zijn door de geldende wetgeving inzake ongevallen op de werkplek.

### 2.5.3 Risico op indrukken

Als de bedekking wordt gesloten, is het ten strengste verboden om de laadbak te betreden of erin te blijven staan.

Dit risico bestaat tijdens werkzaamheden om de bedekking te onderhouden of te repareren of als de laadbak wordt gereinigd.

De bedekking kan tegen de persoon stoten en blootstellen aan een ernstig risico op indrukken.

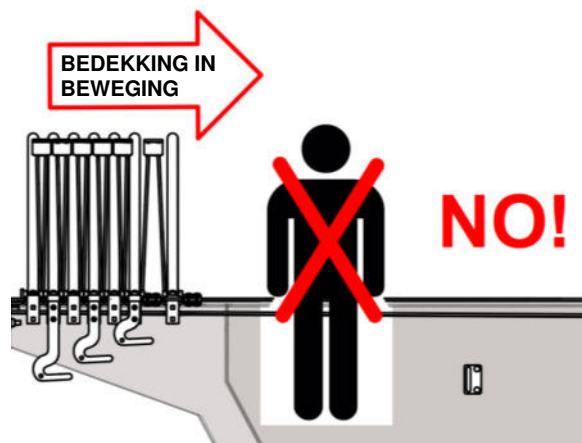

#### OPGELET!

#### RISICO OP INDRUKKEN!

Het is verboden om in de laadbak te blijven staan als er mensen in de buurt zijn die de machine kunnen aan zetten.

### 2.5.4 Risico op indrukken veroorzaakt door het automatisch verankeringssysteem achteraan (optioneel)

De bedekking kan met een innovatieve automatische verankerung achteraan worden uitgerust. Dit systeem voorkomt dat de bediener het achterste uiteinde van het dekzeil tijdens de sluitfase van de laadbak met de hand moet plaatsen.

Bij dit systeem moet de bediener bijzonder goed opletten en voordat hij het systeem sluit altijd controleren of er geen mensen zijn in het achterste gedeelte van de laadbak, op de plaats van de verbinding tussen de bedekking en het schot.



#### OPGELET!

#### RISICO OP INDRUKKEN!

Verboden het verbindingspunt tussen bedekking en achterste schot van de laadbak te betreden.

### 2.5.5 Risico op verstrikt raken en daaruit volgend gevaar

Als het afdekzeil wordt verankerd met elastieken moet de bediener alle elastieken plaatsen die op de machine aanwezig zijn.

Op de weg kunnen mensen (fietsers, bromfietzers, enzovoort) ook in slechts één loshangend elastiek verstrikt raken en een gevaar vormen voor de gezondheid.



#### OPGELET!

#### RISICO OP VERSTRIKT RAKEN!

Verboden om met het voertuig te rijden als niet alle elastieken en blokkeringen van het zeil naar behoren zijn vastgemaakt.

## 2.5.6 Risico op losraken en wegslingeren van de bedekking

### Opm.:

De bedekking wordt door deskundig en voldoende opgeleid personeel gemonteerd volgens alle voorschriften van de gebruiksaanwijzing voor de installateur. In het bijzonder wordt gecontroleerd of de bovenste rand van de laadbak recht en intact is en of er nergens, op geen enkel punt van het schot, scherpe of uitstekende elementen zijn.

Tijdens werkzaamheden van bijzondere aard, zoals:

- het laden van zwaar materiaal op een oneigenlijke manier (met materiaal dat van hoger dan een meter naar onder valt);
- verkeerde manoeuvres van het vervoersmiddel waardoor het tegen de schotten van de laadbak stoot en die vervormt;
- vervoer van heet materiaal (bijv. asfalt);

kan het schot van de laadbak vervormd raken.

Dergelijke vervormingen kunnen de bewegingen hinderen die de bedekking moet maken.

Als de bediener merkt dat het afdeksysteem zich niet opent of sluit omdat het schot van de laadbak vervormd is, **MAG HIJ HET VOERTUIG NIET** op de weg laten rijden omdat vervormde structuren het afdeksysteem zodanig kunnen belasten dat het onherroepelijk wordt beschadigd.

De belastingen die het rijdende voertuig met beschadigd of slecht werkend afdeksysteem op de weg ondergaat, kunnen tot gevolg hebben dat de bedekking losraakt en op de weg wordt geslingerd.



### OPGELET!

#### RISICO OP LOSRAKEN EN WEGSLINGEREN VAN DE BEDEKKING!

Verboden om met het voertuig te rijden als door een vervormde constructie van de laadbak het afdeksysteem niet perfect opent of sluit.

## 2.6 Werkzaamheden en omgevingsomstandigheden die de bedekking kunnen beschadigen

### 2.6.1 Gevaar tijdens het lossen van het materiaal als de bedekking niet volledig is ingeklapt vooraan



### OPGELET!

#### GEVAAR VOOR SCHADE AAN DE COMPONENTEN VAN HET AFDEKSYSTEEM!

Verboden materiaal te lossen als het afdekzeil niet volledig aan de voorkant is ingeklapt.

### 2.6.2 Gevaar voor vervorming van de boogelementen



### OPGELET!

#### GEVAAR VOOR WATER EN SNEEUW OP HET AFDEKZEIL EN VERVORMDE BOOGELEMENTEN!

In geval van regen of sneeuw moet u controleren of het afdekzeil strak aangespannen is.



### OPGELET!

#### GEVAAR VOOR OVERBELASTING VAN DE BEDEKKING EN VERVORMDE BOOGELEMENTEN!

Laat geen sneeuw op de bedekking zitten.

### 2.6.3 Gevaar voor ijsvorming



### OPGELET!

#### GEVAAR VOOR BLOKKERING VAN HET AFDEKSYSTEEM!

Als de temperatuur onder 0°C zakt, verwijdert u al het ijs dat tussen de loopblokken en het schot van de laadbak zit.



## 2.6.4 Gevaar veroorzaakt door wind



### OPGELET!

**HET IS VERBODEN OM HET SYSTEEM TE GEBRUIKEN BIJ WINDKRACHT HOGER DAN 6 OP DE SCHAAL VAN BEAUFORT, wat u merkt aan:**  
dikke takken bewegen, wind giert; problemen met paraplu's  
**De fabrikant weigert elke vorm van aansprakelijkheid.**

## SCHAAL VAN BEAUFORT

Benaming windkracht	F.	Uitwerking	km/uur
ORKAAN	12	Verwoestingen.	boven 117.4
ZEER ZWARE STORM	11	Enorme schade aan gebouwen	102.2 ~ 117.4
ZWARE STORM	10	Bomen ontwortelen. Grote schade aan gebouwen	87.8 ~ 102.2
STORM	9	Schoorsteenkappen en dakpannen waaien weg	74.5 ~ 87.8
STORMACHTIG	8	Kleine takken raken los. Voortbewegen zeer moeilijk	61.6 ~ 74.5
HARD	7	Hele bomen bewegen. Lastig tegen de wind in te lopen	49.7 ~ 61.6
KRACHTIG	6	Grote takken bewegen. Paraplu's met moeite vast te houden	38.5 ~ 49.7
VRIJ KRACHTIG	5	Struiken met bladeren bewegen. Gekuijde golven op meren en kanalen.	28.4 ~ 38.5
MATIG	4	Stof en papier waaien op. Takken bewegen.	19.4 ~ 28.4
MATIG	3	Constante beweging van kleine blaadjes en takjes	11.9 ~ 19.4
ZWAK	2	Wind merkbaar in gezicht. Blaadjes ritselen.	5.4 ~ 11.9
ZWAK	1	Windrichting goed af te leiden uit rookpluimen	0.7 ~ 5.4
STIL	0	Rook stijgt recht of bijna recht omhoog	0 ~ 0.7

## 2.7 Wat u niet met de bedekking mag doen

De enige bedoeling van het systeem is "de lading afdekken" tijdens het rijden op de weg; het zeil mag op geen enkele manier worden gebruikt om de lading aan te drukken. De lading aandrukken met de bedekking is een oneigenlijk gebruik van de machine en de fabrikant weigert elke vorm van aansprakelijkheid. Los geen materiaal als de bedekking niet volledig is geopend. Doet u dit toch dan vervalt de garantie op de machine.

**De bedekking met elektrische bediening mag alleen worden gebruikt als het voertuig niet rijdt.**



### OPGELET!

#### GEVAAR VOOR SCHADE AAN DE COMPONENTEN VAN HET AFDEKSYSTEEM!

Verboden de lading aan te drukken met het afdekzeil! Verval van de garantie.



### OPGELET!

#### GEVAAR VOOR SCHADE AAN DE COMPONENTEN VAN HET AFDEKSYSTEEM!

Los geen materiaal als de bedekking niet volledig is geopend., **gevaar voor schade aan de componenten!**



### OPGELET!

**Laat de Control Box alleen werken met aandrijfacu's** en niet met systemen die Marcolin Covering niet toestaat.



### OPGELET!

Het is ten strengste verboden het afdeksysteem te laten werken terwijl het voertuig rijdt.  
**De fabrikant weigert elke vorm van aansprakelijkheid.**

## 2.8 Restrisico

Zoals alle machines is het ook voor het afdeksysteem Ecotype onmogelijk om tijdens de ontwerpfase alle risico's te elimineren die verbonden zijn aan het eigenlijke en oneigenlijke gebruik van het systeem. Daarom kan ook de fabrikant onmogelijk alle veiligheidsinrichtingen voorzien. Een correct gebruik door de bedieners die elkaar afwisselen en op verschillende tijdstippen werken, blijft de belangrijkste factor om een veilig gebruik te waarborgen.

Een perfecte kennis van de ongevallenpreventienormen, een methodisch gebruik van de persoonlijke beschermingsmiddelen en gezond verstand dragen bij aan een goed behoud van de machine en voorkomen ongevallen of gevaarlijke situaties.

Desondanks kunnen er zich situaties voordoen die "RESTRISICO'S" worden genoemd en kunnen worden veroorzaakt door:

- Veronachtzaming van de voorschriften in deze gebruiksaanwijzing, reden waarom de fabrikant op geen enkele manier aansprakelijk kan worden gesteld.
- Externe factoren van elke aard en oorsprong die niet compatibel zijn met het doel van de machine en waarvoor de fabrikant geen enkele aansprakelijkheid aanvaardt.

## 2.9 Aan de gebruiker geleverde diensten en informatie over de veiligheid

### 2.9.1 Opleiding

Tijdens de levering van het voertuig waarop de bedekking is gemonteerd, leidt Marcolin Covering s.r.l. (of de erkende verkoper/installateur) de eigenaar (of de door hem afgevaardigde bediener) op met gedetailleerde uitleg over alle procedures die noodzakelijk zijn om de machine op te starten, te bedienen, te stoppen en in goede staat te houden.

Tijdens deze opleiding worden ook alle voorschriften verstrekt voor de werkzaamheden en om de gezondheid te vrijwaren van de bediener en de mensen die met hem samenwerken.

De documentatie inzake het uitvoeren en certificeren van de opleiding vindt u in de bijlage 6.2.

### 2.9.2 Levering van de gebruiksaanwijzing

Elk afdeksysteem is vergezeld van de onderhoudige gebruiksaanwijzing die verplicht moet worden overhandigd aan de eindgebruiker van de firma die de afdekking installeert.

### 2.9.3 Waarschuwingen aangebracht op de machine

Om te waarschuwen voor gevaren brengt de fabrikant borden en pictogrammen aan op de machine die begrijpelijk en intuïtief zijn.



---

**OPGELET!**  
**WAARSCHUWINGSBORDEN MOGEN NIET WORDEN VERWIJDERD.**  
**BELANGRIJKE INFORMATIE!**









De aanwezigheid van deze borden ontslaat de bedieners NIET van de opleiding en de volledige kennisname van de inhoud van deze gebruiksaanwijzing.

De borden zijn van goede kwaliteit maar kunnen mettertijd verouderen en onleesbaar worden.  
VERZOEK MARCOLIN COVERING S.R.L. OM ORIGINELE NIEUWE BORDEN BIJ HET EERSTE  
TEKEN VAN VEROUDERING OF VERZOEK DE VERKOPERS EROM.

---

Het is verboden de machine te gebruiken met versleten, onleesbare of verwijderde borden.

---

 <p><b>IT</b> Non movimentare la copertura e non mettersi alla guida in presenza di raffiche di vento superiori al 6° grado della scala di Beaufort!  <b>EN</b> It is forbidden to operate the covering system and to drive the vehicle with winds with a force upper than the 6th degree of the Beaufort scale!  <b>DE</b> Bei einer Windgeschwindigkeit höher als Windstärke 6 laut Beaufortskala ist es verboten das Abdecksystem zu bedienen und mit dem Fahrzeug zu fahren!  <b>FR</b> Il est interdit d'actionner le système de bâchage et de rouler avec le véhicule en présence de rafales de vent supérieures au 6ème degré de l'échelle de Beaufort</p>	 <p><b>IT</b> Non usare acqua ad alta pressione per lavare il motore e la centralina della copertura elettrica!  <b>EN</b> Do not use high pressure water for cleaning the engine and the control unit of the electric covering system!  <b>DE</b> Benützen sie niemals Hochdruckwasser zum Reinigen des Motors und der Steuereinheit des elektrischen Abdecksystems!  <b>FR</b> Ne pas utiliser eau à haute pression pour nettoyer le moteur et le boîtier de commande du système de bâchage électrique !</p>
 <p><b>IT</b> Non movimentare la copertura durante gli interventi di manutenzione!  <b>EN</b> Do not operate the covering system during its maintenance operations!  <b>DE</b> Bedienen Sie niemals das Abdecksystem während den Wartungseingriffen!  <b>FR</b> Ne pas actionner le bâchage pendant son entretien !</p>	 <p><b>IT</b> Non utilizzare la copertura quando il veicolo è in movimento.  <b>EN</b> It is forbidden to use the covering system when the vehicle is moving.  <b>DE</b> Es ist verboten, das Abdecksystem zu bedienen, wenn das Fahrzeug sich in Bewegung befindet.  <b>FR</b> Il est absolument interdit d'actionner le bâchage quand le véhicule est en marche.</p>
 <p><b>IT</b> Non scaricare il materiale se la copertura non è stata completamente aperta, <b>pericolo di danni ai componenti!</b>  <b>EN</b> It is forbidden to unload material, if the covering system has not been completely folded together, <b>danger of damage to the components!</b>  <b>DE</b> Es ist verboten bei nicht vollständig geöffneter (eingefahrner) Abdeckplane die Entladung des Ladeguts durchzuführen. <b>Die Bauteile des Abdecksystems könnten beschädigt werden!</b>  <b>FR</b> Il est interdit de procéder avec le déchargement du matériel si le bâchage n'est pas complètement replié. <b>Danger de dommages au composants du bâchage!</b></p>	 <p><b>IT</b> Prima di movimentare la copertura e/o mettersi in marcia su strada, pulire il telo dalla neve, ghiaccio o qualsiasi altro imbrattamento.  <b>EN</b> Before moving the cover and/or driving on the road, clean the tarpaulin from snow, ice or any other contamination.  <b>DE</b> Vor dem Öffnen oder Schließen des Abdecksystems ist die Plane von Schnee, Eis oder sonstigen Verunreinigungen zu säubern.  <b>FR</b> Avant de déplacer le bâchage et/ou se mettre en marche, nettoyer la bâche de la neige, la glace ou toute autre contamination.</p>
 <p><b>IT</b> Non chiudere la copertura, quando il carico supera il livello dell'arco. Il telo non è adatto a livellare il carico!  <b>EN</b> Do not use the tarpaulin to level the load when it exceeds the bow level. The tarpaulin is not suitable for levelling the load!  <b>DE</b> Benützen Sie nicht die Abdeckplane zum Ebenen des Ladegutes.  <b>FR</b> Ne pas utiliser la bâche pour niveler la charge lorsqu'elle dépasse le niveau de l'arceau. Le bâchage ne convient pas pour niveler la charge !</p>	 <p><b>IT</b> Osservare le ulteriori prescrizioni di sicurezza e gli interventi di manutenzione ordinaria e straordinaria riportate nel manuale dell'utente del produttore.  <b>EN</b> Observe all further safety precautions and carry out the ordinary and extraordinary maintenance as described in the manufacturer's user manual.  <b>DE</b> Bitte beachten Sie die weiteren Sicherheitshinweise in der Betriebsanleitung des Herstellers sowie die dort enthaltenen Vorgaben für die ordentlichen und außerordentlichen Wartungsarbeiten.  <b>FR</b> Suivez les instructions supplémentaires de sécurité et effectuez les interventions d'entretien ordinaire et extraordinaire contenues dans le manuel de l'utilisateur du fabricant.</p>
 <p><b>IT</b> Non sostare o camminare sulla copertura, <b>pericolo di caduta!</b>  <b>EN</b> It is forbidden to stand or walk over the covering, <b>danger of falling!</b>  <b>DE</b> Es ist verboten, auf der Abdeckplane zu stehen oder zu gehen. <b>Sturzgefahr!</b>  <b>FR</b> I est interdit de stationner ou marcher sur le bâchage, <b>danger de chute !</b></p>	

www.marcolincovering.it

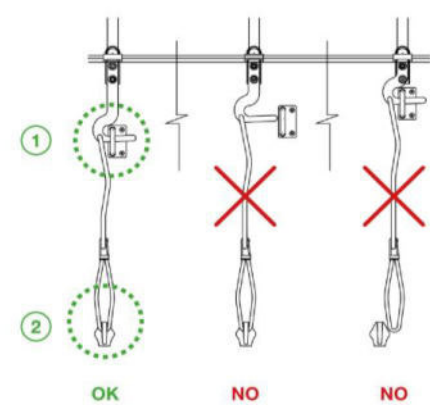

**IT** Prima di mettersi alla guida, assicurarsi che gli agganci automatici per fissare il telo alla vasca siano nella corretta posizione (1) e le corde con gli elastici agganciati agli appositi ganci (2). **È assolutamente vietato mettersi alla guida senza essersi assicurati che tutti i dispositivi di sicurezza siano correttamente posizionati.**

**EN** Before driving, make sure that the automatic hooks for securing the tarp to the body are in the correct position (1) and the elastic ropes are hooked to the proper hooks (2). **It is strictly forbidden to start driving before you make sure that all safety devices are correctly positioned.**

**DE** Bevor Sie fahren, vergewissern Sie sich, dass sich die automatischen Haken für die Befestigung der Plane an der Mulde in der korrekten Lage befinden (1) und dass die Gummispannbänder an die vorgesehenen Haken eingehakt sind (2). **Es ist streng verboten die Fahrt zu beginnen, ohne sich vergewissert zu haben, dass alle Sicherheitsvorrichtungen korrekt eingestellt sind.**

**FR** Avant de commencer à rouler, il faut s'assurer que les crochets automatiques pour fixer la bâche à la benne soient dans une position correcte (1) et que les cordes élastiques soient accrochées aux crochets adaptés (2). **Il est absolument interdit de commencer à rouler sans avoir préalablement vérifié que les dispositifs de sécurité ont été positionnés correctement.**



www.marcolincovering.it

# Hoofdstuk 3 WERKING VAN DE MACHINE

## 3.1 Handbediening van het systeem

### 3.1.1 Ecotype-afdeksysteem sluiten om de laadbak te bedekken

De beginsituatie voorziet dat het afdeksysteem aan de voorkant van de laadbak is ingeklapt. Bedek de laadbak met de volgende procedure:

1. Controleer of op de bovenkant van de randen van de laadbak geen hindernissen zitten.
2. Verwijder alle elastieken (indien dit door de versie die op uw voertuig geïnstalleerd is voorzien wordt) uit de haken vooraan zodat het afdeksysteem zich vrijuit kan verplaatsen.
3. Verwijder de splitpen die de bedieningsstang tijdens het rijden op de weg blokkeert.
4. Pak de bedieningsstang beet met de daarvoor bestemde handgrepen.
5. Draai de stang rechtsom en controleer of dit vlot en gelijkmatig gaat.
6. Bedek de laadbak volledig met het afdeksysteem.
7. Veranker het afdeksysteem aan de achterkant (met een automatische verankering gebeurt dit automatisch).
8. Zet de bedieningsstang weer in zijn zitting en monteer de splitpen.
9. Afhankelijk van de versie die op uw voertuig geïnstalleerd is, maakt u de elastieken vast om het afdekzeil te blokkeren tijdens het rijden op de weg of controleert u of de automatische verankeringen in hun U-sloten of zittingen zitten.
10. Verricht een korte maar aandachtige inspectie om na te gaan of alles in orde is voordat u met het vervoertuig gaat rijden.

### 3.1.2 Ecotype op de laadbak openen en sluiten

De beginsituatie voorziet dat de laadbak is afgedekt. Open het afdeksysteem op de volgende manier:

1. Verwijder alle elastieken (indien dit door de versie die op uw voertuig geïnstalleerd is, voorzien wordt) uit de verankeringspunten op de zijanten zodat het afdeksysteem zich vrijuit kan verplaatsen.
2. Verwijder de splitpen die de bedieningsstang tijdens het rijden op de weg blokkeert.
3. Pak de bedieningsstang beet met de daarvoor bestemde handgrepen.
4. Draai de stang rechtsom en controleer of dit vlot en gelijkmatig gaat.
5. Bedek de laadbak volledig met het afdeksysteem.
6. Maak de elastieken vast aan de haken vooraan (indien voorzien op uw versie).
7. Zet de bedieningsstang weer in zijn houder en monteer de splitpen.
8. Controleer kort maar grondig om na te gaan of alles in orde is voordat u de kipper laat kantelen.

### 3.1.3 Situatie met lege laadbak

Als de laadbak helemaal leeg is, zijn er twee verschillende situaties mogelijk:

- De elastieken (als dit door uw versie wordt voorzien) hoeven niet te worden vastgemaakt als u de laadbak moet laden op dezelfde plek waar u deze heeft uitgeladen. Vervolgens kunt u het afdeksysteem sluiten en verankeren.
- Als u met een lege laadbak op de weg moet rijden, bent u verplicht om de haken met de elastieken in de verankeringspunten vooraan te plaatsen om te voorkomen dat ze achter mensen of voorwerpen blijven steken tijdens het rijden.
- Zet de bedieningsstang weer in de houder en monteer de splitpen.
- Verricht een korte maar aandachtige inspectie om na te gaan of alles in orde is voordat u met het vervoertuig gaat rijden.

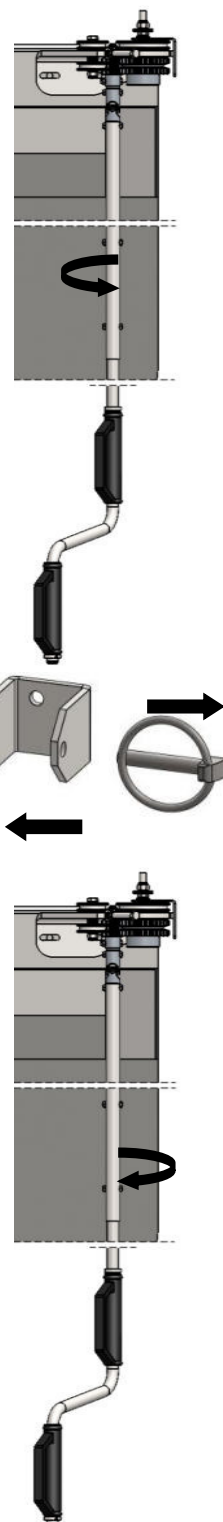

## 3.2 Elektrische bediening van het systeem

### 3.2.1 Beschrijving van de Control Box

De Control Box bestaat uit:

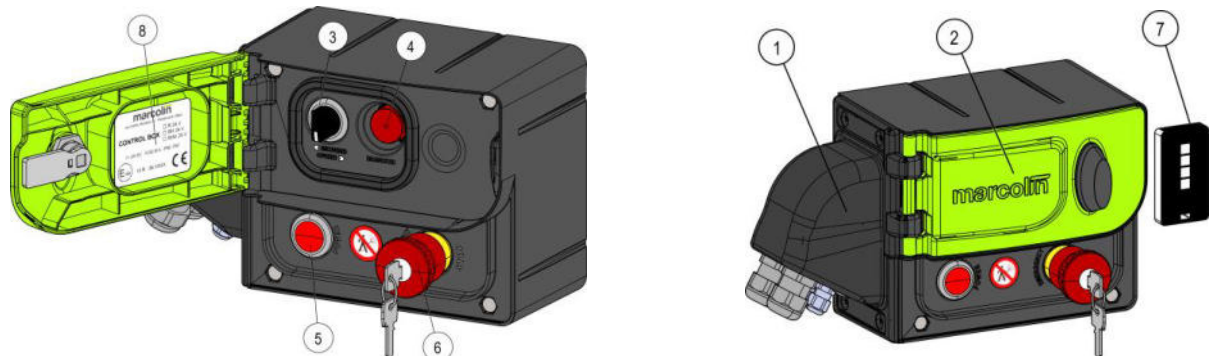

1. Deksel op stroomkabelcontacten 24V en aansluiting van de motor
2. Klep / Deksel op de bedieningen
3. Bedieningsknop die ingedrukt moet worden gehouden (**UNCOVERED / COVERED**)
4. Contact voor diagnose-instrument
5. Knop met ledlampje ingeschakelde spanning en om de afstandsbediening "TX MARCOLIN" te programmeren
6. Noodstopknop met veiligheidsvergrendeling met sleutel
7. Afstandsbediening "TX MARCOLIN " met 4 kanalen
8. Identificatieplaatje



#### **OPGELET!**

Het is ten strengste verboden het afdeksysteem te laten werken terwijl het voertuig rijdt.  
**De fabrikant weigert elke vorm van aansprakelijkheid.**

### 3.2.2 Sleutel van de noodstopknop, veilige stopmethode

Wordt gebruikt om de machine **VEILIG** te STOPPEN om te voorkomen dat onbevoegde personen de machine kunnen opstarten. Gebruik de veilige stopmethode altijd wanneer het afdeksysteem niet gebruikt wordt ('s nachts en overdag, tijdens onderhoud en reparaties, enz.) door op de noodstopknop te drukken en de knop met de bijbehorende sleutel te blokkeren.



#### **OPGELET!**

Het is verboden om de machine onbewaakt achter te laten als de installatie in bedrijf is.  
**De fabrikant weigert elke vorm van aansprakelijkheid.**

### 3.2.3 Componenten van de Control Box voor de gebruiker

1. Bedieningsknop **UNCOVERED** (om het afdekzeil te openen) / **COVERED** (om de laadbak te bedekken)
2. Paddenstoelvormige noodstopknop met veiligheidsvergrendeling met sleutel
3. Knop met ledlampje ingeschakelde spanning en om de afstandsbediening "TX MARCOLIN" te programmeren
4. Afstandsbediening "TX MARCOLIN"

### 3.2.4 Beschrijving van de afstandsbediening "TX MARCOLIN"

De afstandsbediening "TX MARCOLIN" is draagbaar en kan ook als sleutelhanger worden gebruikt.

#### Beschrijving van de knoppen:

1. Commando **UNCOVERED**
2. **COVERED**
3. Hulpcommando (als het model RHV 24 V van de Control Box wordt gebruikt, kan deze knop worden gebruikt om de trilmotor te activeren)
4. Vrij hulpcommando

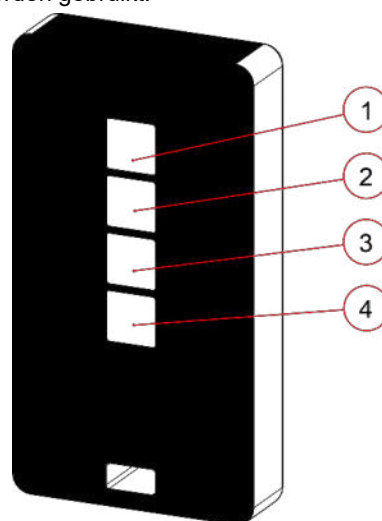

#### VOORSCHRIFT!

De afstandsbediening "TX MARCOLIN" **MAG ALLEEN door de bediener worden bewaard.**



Bewaar de afstandsbediening "TX MARCOLIN" na gebruik op een plaats die niet toegankelijk is voor derden..

**De bediener moet controleren of er geen onbevoegden in de buurt van de Control Box zijn voordat hij met de afstandsbediening "TX MARCOLIN" werkt".**



#### OPGELET!

Het is ten strengste verboden de afstandsbediening "TX MARCOLIN" te gebruiken terwijl het voertuig rijdt.

**De fabrikant weigert elke vorm van aansprakelijkheid.**

### 3.2.5 Afstandsbediening "TX MARCOLIN" opnieuw programmeren

Programmeer op afstandsbediening "TX MARCOLIN" indien nodig opnieuw met de volgende procedure.

1. Druk **7 keer achtereenvolgens** op de knop met ledlampje nr. 5 van de Control Box. Na de zevende druk op de knop laat de Control Box een intermitterend akoestisch signaal horen en knippert het ledlampje van de knop.
2. Druk nu op een willekeurige knop van de afstandsbediening "TX MARCOLIN": de Control Box laat een laatste signaal horen, terwijl het ledlampje in de knop één seconde lang uit en aan gaat en dan blijft branden. Op deze manier is de afstandsbediening "TX MARCOLIN" geprogrammeerd.
3. Controleer of de afstandsbediening "TX MARCOLIN" werkt door de motor in de twee draairichtingen van de bedekking (covered en uncovered) te laten werken).

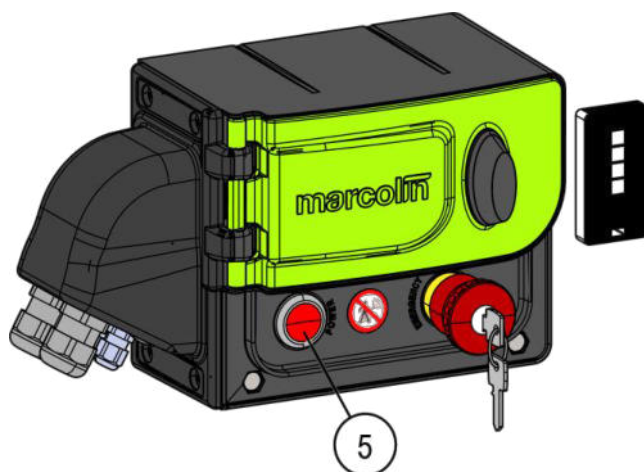

In geval van fouten of als het systeem niet werkt, neemt u contact op met de technische service van Marcolin Covering of met een erkende werkplaats.

### 3.2.6 Ecotype-afdeksysteem sluiten om de laadbak te bedekken

De beginsituatie voorziet dat het afdeksysteem aan de voorkant van de laadbak is ingeklapt. Bedek de laadbak met de volgende procedure:

- Controleer of op de bovenkant van de randen van de laadbak geen hindernissen zitten.
- Verwijder alle elastieken (indien dit door de versie die op uw voertuig geïnstalleerd is voorzien wordt) uit de haken vooraan zodat het afdeksysteem zich vrijuit kan verplaatsen.
- Steek de sleutel in de noodstopknop.
- Draai de sleutel RECHTSOM om de paddenstoelvormige noodstopknop te deblokkeren en de vrijgave voor de werking te geven:

**i** Als de Control Box wordt ingeschakeld, hoort u een geluidssignaal.

**Met de afstandsbediening "TX MARCOLIN":** DRUK OP DE KNOP nr. 2 (COVERED)

**Met de Control Box:** DRAAI DE BEDIENINGSKNOP rechtsom (COVERED)

- Wacht totdat de laadbak volledig bedekt is en laat de knop los. De Control Box heeft een systeem dat de machine automatisch stopt wanneer het afdeksysteem op zijn eindpunt komt.
- Veranker het afdeksysteem aan de achterkant (met een automatische verankering gebeurt dit automatisch).
- Haak de elastieken aan de verankeringen aan de zijkanten om het dekzeil tijdens het rijden vast te zetten (indien dit door de versie die op uw voertuig geïnstalleerd is voorzien wordt).
- Druk de paddenstoelvormige noodstopknop in en verwijder de sleutel.
- Controleer kort maar grondig, vooral de automatische verankeringen, om na te gaan of alles in orde is voordat u begint te rijden.

### 3.2.7 De machine normaal stoppen

Om de beweging van de bedekking te onderbreken, laat u de bedieningskop van de Control Box of de knop van de afstandsbediening "TX MARCOLIN" los".

### 3.2.8 Hoe kunt u de machine in geval van nood stoppen?

Om de machine een NOODSTOP te laten maken, drukt u onmiddellijk op de paddenstoelvormige noodstopknop op de Control Box.



#### OPGELET!

Het is verboden om de machine onbewaakt achter te laten als de installatie in bedrijf is.

**De fabrikant weigert elke vorm van aansprakelijkheid.**

### 3.2.9 De noodstop resetten



#### OPGELET!

Los de oorzaak van de noodstop op voordat u de machine weer in bedrijf stelt.

Reset een noodsituatie met ingedrukte noodstopknop op de volgende manier:

1. Steek de sleutel voor de ontgrendeling in de noodstopknop op de Control Box;
2. Draai de sleutel rechtsom en trek de knop uit.

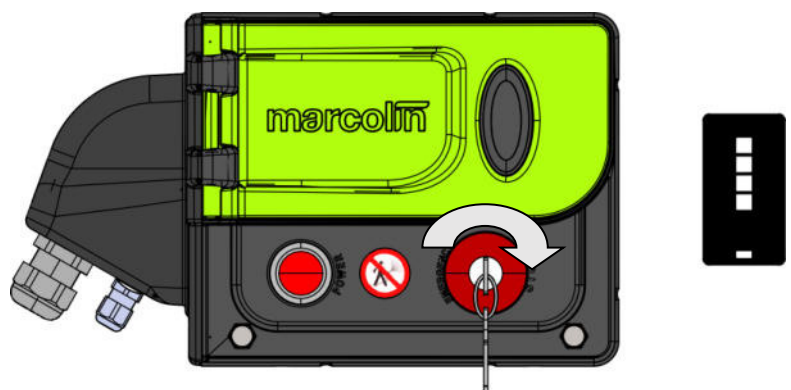

### 3.2.10 De machine veilig stoppen

- Laat de bedieningsknop van de Control Box of de knop op de afstandsbediening "TX MARCOLIN" los.
- Laat de machine een NOODSTOP maken met de noodstopknop op de Control Box.
- Verwijder de sleutel uit de noodstopknop om de machine VEILIG te STOPPEN (als u het voertuig moet verlaten).

### 3.2.11 Ecotype op de laadbak openen en sluiten

De beginsituatie voorziet dat de laadbak is afgedekt. Open het afdeksysteem op de volgende manier:

- Verwijder alle elastieken (indien dit door de versie die op uw voertuig geïnstalleerd is, voorzien wordt) uit de verankeringspunten op de zijkanten zodat het afdeksysteem zich vrijuit kan verplaatsen.
- Steek de sleutel in de noodstopknop.
- Draai de sleutel RECHTSOM om de paddenstoelvormige noodstopknop te deblokken en de vrijgave voor de werking te geven.



*Als de Control Box wordt ingeschakeld, hoort u een geluidssignaal.*

**Met de afstandsbediening "TX MARCOLIN": DRUK OP DE KNOP NR. 1 (UNCOVERED)**

**Met de Control Box: DE KEUZESCHAKELAAR linksom DRAAIEN (UNCOVERED)**

- Wacht totdat het afdeksysteem volledig is opgeklapt en laat de knop los of schakelaar los. De Control Box heeft een systeem dat de machine automatisch stopt wanneer het afdeksysteem op zijn eindpunt komt.
- Controleer kort maar grondig om na te gaan of alles in orde is voordat u de kipper naar boven zet en laat kantelen.

### 3.2.12 Hoe stopt u de machine in geval van nood of in een gevaarlijke situatie?

Volg de instructies van punt 3.2.7 .

### 3.2.13 Hoe kunt u de machine in geval van nood stoppen?

Volg de procedure beschreven in 3.2.8 .

### 3.2.14 De machine veilig stoppen

Volg de procedure beschreven in 3.2.10 .

### 3.2.15 Situatie met lege laadbak

Als de laadbak helemaal leeg is, zijn er twee verschillende situaties mogelijk met twee verschillende handelingen:

- De elastieken (als dit door uw versie wordt voorzien) hoeven niet te worden vastgemaakt als u de laadbak moet laden op dezelfde plek waar u deze heeft uitgeladen. Vervolgens kunt u het afdeksysteem sluiten en verankeren.
- Als u met een lege laadbak op de weg moet rijden, bent u verplicht om de haken met de elastieken in de verankeringspunten vooraan te plaatsen om te voorkomen dat ze achter mensen of voorwerpen blijven steken tijdens het rijden.
- STOP de machine VEILIG door op de noodstopknop te drukken en verwijder de sleutel.
- Verricht een korte maar aandachtige inspectie om na te gaan of alles in orde is voordat u met het vervoertuig gaat rijden.

## 3.3 Werken met de eventuele optionals van het afdeksysteem

### 3.3.1 Werken met het automatisch verankeringsysteem achteraan

Als er een automatisch verankeringsysteem aanwezig is, hoeft de bediener niets te doen. Zodra de bedekking op zijn eindpunt komt, wordt het systeem achteraan automatisch verankerd.



### 3.4 Wat moet u doen als het elektrisch afdeksysteem niet werkt?



#### OPGELET!

Het is ten strengste verboden om de Control Box te openen door het deksel onderaan te verwijderen.  
**Doet u dit toch, dan vervalt de garantie.**

#### 3.4.1 Controlen en eventuele vervanging van de interne zekering in geval van nood

Controleer of de externe zekering op de pluspool (+) van de accu intact is voordat u de interne zekering vervangt. Als dit niet zo is, moet u deze zekering vervangen.



#### BELANGRIJKE INFORMATIE VOOR DE VEILIGHEID VAN DE GEBRUIKER

De gebruiker mag de interne zekering alleen in geval van nood vervangen. Wij raden aan om, indien mogelijk, op tijd de plaatselijke installateur te raadplegen voor precieze informatie over de procedure die moet worden gevolgd.



#### OPGELET!

Voordat u het deksel op de contacten van de Control Box opent, ontkoppelt u de accu om de spanning te onderbreken



#### OPGELET!

Laat dit uitsluitend over aan een deskundige elektricien omdat anders de garantie vervalt!

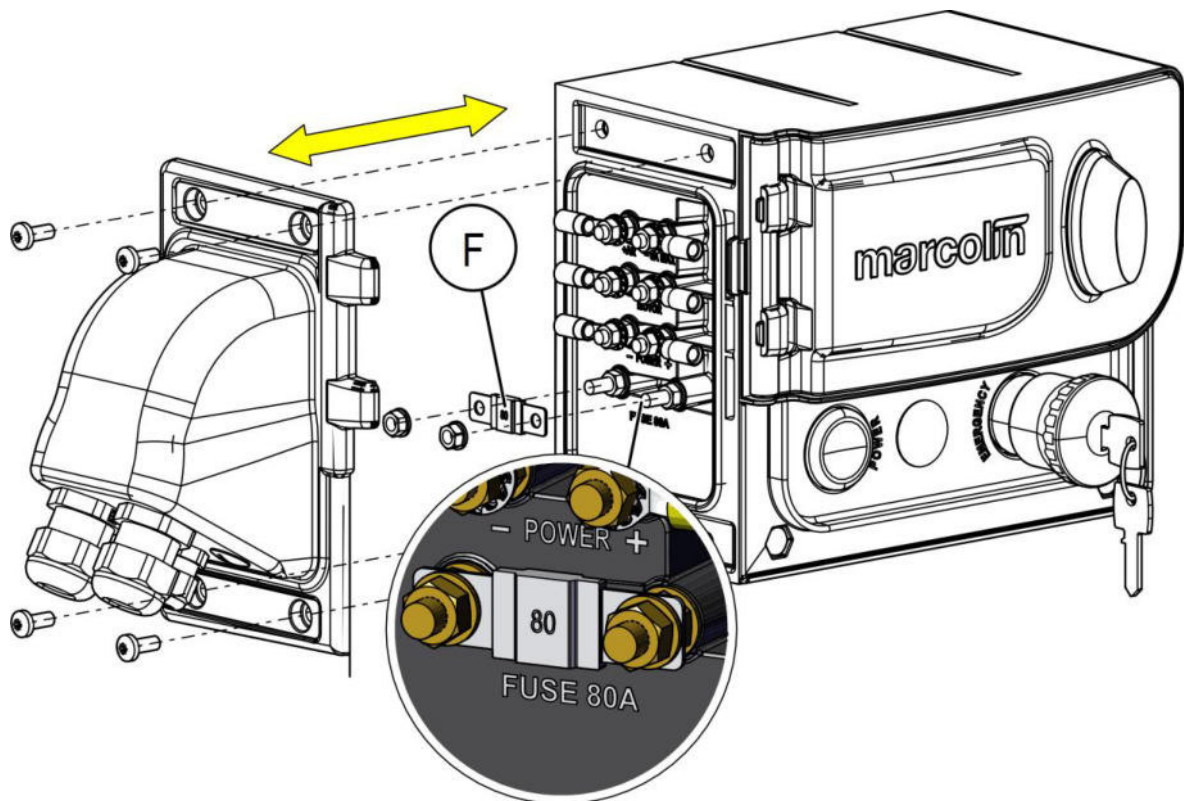

1. Draai met een geschikte schroevendraaier de schroeven los aan de zijkanten van het deksel op de contacten aan de linkerkant van de Control Box.
2. Verwijder het deksel maar zorg ervoor dat u de pakking niet beschadigt.
3. Vervang de beschadigde zekering (F).
4. Wacht minstens 8 uren voordat u het deksel weer sluit omdat de pakking deze tijd nodig heeft om zijn oorspronkelijke vorm weer aan te nemen. Let goed op tijdens het sluiten van het deksel dat u de pakking niet beschadigt.

# Hoofdstuk 4 ONDERHOUD VAN DE ECOTYPE-AFDEKKING

## 4.1 Inleiding

Voor machines is het onderhoud van fundamenteel belang.

Voer het onderhoudsprogramma methodisch, systematisch en stipt uit om uw machine altijd goed te laten werken en veilig te houden.

Een goed uitgevoerd onderhoud verlengt de levensduur van de machine en stelt vervanging uit.

## 4.2 Veiligheidsvoorschriften



### OPGELET!

Bepaald onderhoud moet in de kipper worden gedaan. Controleer of de kipper leeg en schoon is om uitglijden en vallen te voorkomen. Draag veiligheidskleding.

**HET ONDERHOUD MOET MET STILSTAANDE MACHINE EN UITGESCHAKELDE SYSTEMEN WORDEN GEDAAN.**

Hang een bord "Onderhoud van machine bezig" op.

**De fabrikant weigert elke vorm van aansprakelijkheid.**

Improviseer geen amateuristisch onderhoud; machines zijn gevaarlijk en er moet aan worden gewerkt door competent en opgeleid personeel.

Voor eventuele vervangingen moeten originele reserveonderdelen worden gebruikt om de veiligheid en goede werking van de machine niet in gevaar te brengen

## 4.3 Instructies om de machine te wassen

Laat de machine wassen door een bedrijf dat dit doet volgens de geldende wetgeving inzake veiligheid en milieubescherming.

Voordat u de machine begint te wassen, zet u de machine op een plaats waar de machine niet kan omvallen en controleert u grondig de zone waarin moet worden gewerkt (op mensen, dieren en voorwerpen). Draai persoonlijke beschermingsmiddelen.



### OPGELET!

Richt hoge drukspuiten niet te lang op zones met elektrische componenten.



### OPGELET!

Gebruik geen vloeistoffen die schadelijk zijn voor de gezondheid en de componenten van de machine.

## 4.4 Routine-onderhoud

- ⓘ Het routine-onderhoud moet door de eigenaar van de machine worden gedaan op de tijdstippen die vermeld zijn in deze gebruiksaanwijzing.

### 4.4.1 Schroeven en bouten aanhalen in het algemeen

Controleer na de eerste 20/30 bedrijfsuren en vervolgens elk kwartaal of de bouten op de machine niet zijn losgeraakt en haal ze eventueel aan.



### OPGELET!

**Haal alle schroeven en bouten van de bedekking volledig aan!**

HANDELING	ROUTINE-ONDERHOUD	EENMALIG ONDERHOUD
AANHALEN EN CONTROLE VAN SCHROEVEN EN BOUTEN	Een eerste keer aanhalen na 20/30 bedrijfsuren, vervolgens elke kwartaal	Jaarlijks bij de fabrikant of in een erkende werkplaats

#### 4.4.2 Op zicht de staat van de constructie en de boogelementen controleren

HANDELING	ROUTINE-ONDERHOUD	EENMALIG ONDERHOUD
CONSTRUCTIE CONTROLEREN	driemaandelijks	Jaarlijks bij de fabrikant of in een erkende werkplaats



#### OPGELET!

Als u schade vaststelt **START U DE MACHINE NIET**, breng de machine naar een erkende werkplaats van Marcolin Covering s.r.l.

#### 4.4.3 Op zicht de staat van het afdekzeil controleren

HANDELING	ROUTINE-ONDERHOUD	EENMALIG ONDERHOUD
CONTROLE VAN HET AFDEKZEIL	driemaandelijks	Jaarlijks bij de fabrikant of in een erkende werkplaats

Controleer voornamelijk de slijtage van de punten die aan de grootste belasting worden blootgesteld, zoals het verankeringssysteem vooraan en de verankeringen voor de boogelementen aan de zijanten.

#### 4.4.4 Controle van de spanning en staat van de kabels

20/30 uur na de eerste montage van de kit de kabels opnieuw spannen

HANDELING	ROUTINE-ONDERHOUD	EENMALIG ONDERHOUD
CONTROLE VAN DE KABELS	Wekelijks	Jaarlijks bij de fabrikant of in een erkende werkplaats

Vooraf controleren of de kabels uitgerafeld zijn en eventueel laten vervangen door een erkende werkplaats.

De correcte spanning van de kabels controleren (7 Nm).

#### 4.4.5 Invetten en smeren

HANDELING	ROUTINE-ONDERHOUD	EENMALIG ONDERHOUD
SMEREN ALGEMEEN	Wekelijks voor de katrollen, in het algemeen driemaandelijks	Jaarlijks bij de fabrikant of in een erkende werkplaats

- 1) VERBINDING RONDSEL KROONWIEL SMEREN MET VET (handbediende versie)



**i** Gebruik lithiumvet.

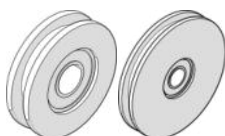
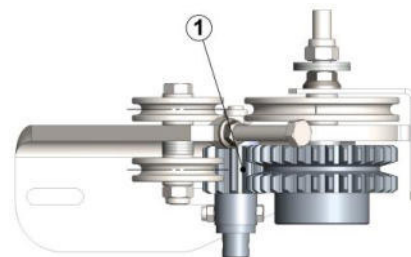

#### BELANGRIJK!

REINIG EN SMEER DE DIVERSE KATROLLEN VAN DE MACHINE, DE KABELS, DE LOOPVLAKKEN EN DE ZITTINGEN VAN DE KATROLLEN MET SVITOL® OF SMEERMIDDEL WD 40 OF EEN SOORTGELIJK PRODUCT.

#### 4.4.6 De verende of automatische haken controleren (alleen als deze componenten aanwezig zijn)

20/30 uur na de eerste montage van de kit het volgende doen

HANDELING	ROUTINE-ONDERHOUD	EENMALIG ONDERHOUD
CONTROLE VAN DE VEERHAKEN OF AUTOMATISCHE VERANKERINGEN	maandelijks	Jaarlijks bij de fabrikant of in een erkende werkplaats

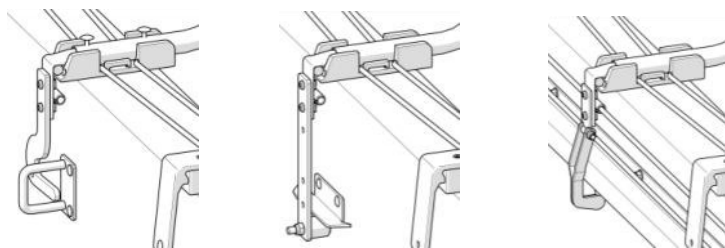

Controleer de staat van de haken en vervang ze indien nodig.

#### 4.4.7 Eventuele beschadigde of kapotte haken vervangen

HANDELING	ROUTINE-ONDERHOUD	EENMALIG ONDERHOUD
CONTROLE VAN ALLE HAKEN RONDOM	maandelijks	Jaarlijks bij de fabrikant of in een erkende werkplaats



- Vervang de haken zodra ze niet meer intact zijn.

#### 4.4.8 De contactenplaten controleren (als deze componenten aanwezig zijn)

HANDELING	ROUTINE-ONDERHOUD	EENMALIG ONDERHOUD
CONTROLE VAN DE CONTACTENPLATEN	halfmaandelijks	Jaarlijks bij de fabrikant of in een erkende werkplaats

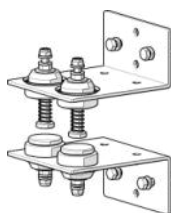

Controleer de staat van de contactenplaten (indien aanwezig, alleen voor elektrisch werkende bedekking) en reinig de contactenplaten indien nodig.

Bescherm de contacten met waterafstotend synthetisch vet.

#### 4.4.9 Controle van de systemen waarop de bedekking loopt

HANDELING	ROUTINE-ONDERHOUD	EENMALIG ONDERHOUD
CONTROLE VAN DE LOOPSYSTEMEN	maandelijks	Jaarlijks bij de fabrikant of in een erkende werkplaats

Controleer of de bovenste profielen van de laadbak intact en recht zijn (de onderkant mag niet ingezakt zijn) zodat het afdeksysteem probleemloos in de geleiders loopt.

#### 4.4.10 Controle van de katrollen

HANDELING	ROUTINE-ONDERHOUD	EENMALIG ONDERHOUD
CONTROLE VAN DE KATROLLEN	maandelijks	Jaarlijks bij de fabrikant of in een erkende werkplaats

Controleer of de diverse katrollen met diameter 60 en 100 intact zijn zodat het afdeksysteem probleemloos loopt.

## 4.5 Routine-onderhoud alleen voor bedieners in het bezit van de gebruiksaanwijzing voor de installateur

- Als u een groot voertuigenpark heeft met een eigen werkplaats, kunt u de gebruiksaanwijzing voor de installateur aanvragen bij Marcolin Covering s.r.l.

### 4.5.1 Een boogelement vervangen

Pas de volgende procedure toe om een boogelement te vervangen:



#### OPGELET!

Blokkeer de noodstopknop met de sleutel als het afdeksysteem elektrisch wordt aangestuurd. Vergeet niet de sleutel te verwijderen na de reparatie.

- Bepaal welk boogelement moet worden vervangen.
- Verwijder de klinknagels aan de bovenkant van het dekzeil die het dekzeil aan de poot van het boogelement bevestigen.

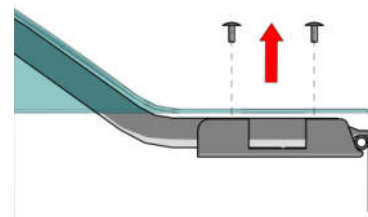

#### OPGELET!

Bepaald onderhoud moet in de kipper worden gedaan. Controleer of de kipper leeg en schoon is om uitglijden en vallen te voorkomen. Draag veiligheidskleding.

**HET ONDERHOUD MOET MET STILSTAANDE MACHINE EN UITGESCHAKELDE SYSTEMEN WORDEN GEDAAN.**

Hang een bord "Onderhoud van machine bezig" op.

De fabrikant weigert elke vorm van aansprakelijkheid.

- Klim in de laadbak en verwijder de binders waarmee het dekzeil aan het beschadigde boogelement is vastgezet.
- Verwijder de zelfborgende schroeven waarmee het boogelement aan de poot is vastgezet.
- Doe dit aan beide zijden.
- Verwijder de twee poten en verwijder het boogelement.

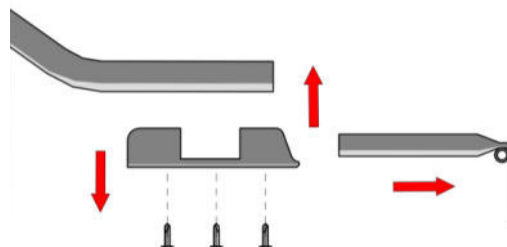

Nu is het beschadigde boogelement verwijderd en kan het nieuwe element worden geïnstalleerd.

- Monteer de twee poten aan de uiteinden van het boogelement. Zorg er daarbij voor dat de lijn waarop de kabel loopt niet van de andere afwijkt.
- Zet de poten met hun zelfborgende schroeven vast.
- Klim in de laadbak en zet het dekzeil met normale binders vast (gebruik vuurvaste binders voor dekzeilen van vuurvast PVC of polyurethaan).

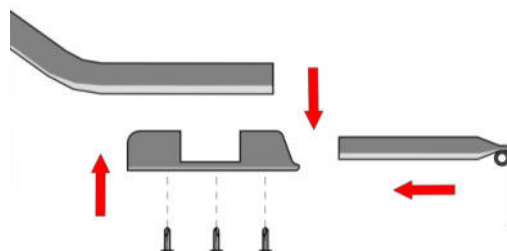

#### OPGELET!

Voor dekzeilen van vuurvast PVC of polyurethaan mogen geen normale binders worden gebruikt. Vraag in dit geval aan de fabrikant speciale binders voor vuurvaste dekzeilen.



De fabrikant weigert elke vorm van aansprakelijkheid.

- Monteer de klinknagels voor de bevestiging van het dekzeil en het in plastic-profiel weer op de poot.
- Als het boogelement is vervangen, kan de bedekking weer in gebruik worden genomen.

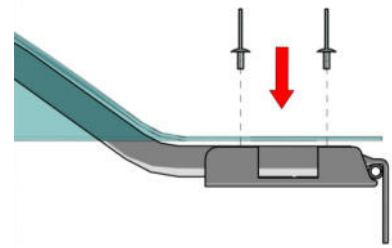

**Opmerking:** Vergeet niet in geval van een elektrisch bestuurd dekzeil de noodstopknop te resetten door deze met de sleutel te deblokken.

#### 4.5.2 Vervanging van het dekzeil

- Verwijder de klinknagels aan de onderkant van het dekzeil die het dekzeil aan de poten van de verschillende boogelementen bevestigen.

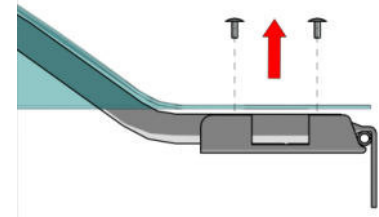

#### OPGELET!

Bepaald onderhoud moet in de kipper worden gedaan. Controleer of de kipper leeg en schoon is om uitglijden en vallen te voorkomen.  
Draag veiligheidskleding.



#### NIET OP HET AFDEKSYSTEEM LOPEN!

De fabrikant weigert elke vorm van aansprakelijkheid.

- Verwijder het aluminium profiel waarmee het dekzeil aan de voorkant van is vastgezet en verwijder het plastic profiel.
- Klim in de laadbak en verwijder de binders waarmee het dekzeil aan de boogelementen is vastgezet.
- Verwijder het beschadigde dekzeil.
- Monteer het nieuwe dekzeil.
- Klim in de laadbak en bevestig het dekzeil met normale binders voor normale PVC-dekzeilen aan de verschillende boogelementen.

#### OPGELET!

Voor dekzeilen van vuurvast PVC of polyurethaan mogen geen normale binders worden gebruikt. Vraag in dit geval aan de fabrikant speciale binders voor vuurvaste dekzeilen.



De fabrikant weigert elke vorm van aansprakelijkheid.

- Monteer het in plastic profiel weer aan de zijkanten van het dekzeil.
- Zet het dekzeil weer vast met de klinknagels.
- Span de voorkant van het dekzeil.
- Bevestig het dekzeil met het borgplaatje en de klinknagels aan de bovenkant van het buisframe.
- Verwijder het overtollige gedeelte van het dekzeil.

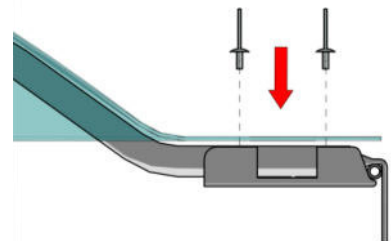

### 4.5.3 De stalen kabel vervangen



#### BELANGRIJK

Om de stalen kabel te vervangen, is de aanwezigheid van opgeleid en competent personeel noodzakelijk.

Houd er voor de vervanging van de kabel rekening mee dat dit het belangrijkste element is voor een goede bedekking van de laadbak.



#### OPGELET!

Dit is één van de belangrijkste handelingen om te garanderen dat het zeil goed werkt. Hoe beter de uitlijning is, hoe lichter het zeil is als het met de hand wordt bediend en hoe minder kracht wordt geleverd van de elektrische motor.



#### OPGELET!

Gebruik handschoenen tijdens de installatie van de metalen kabel om letsel aan de handen wegens het uitrafelen van het metalen weefsel te voorkomen.

#### De kabel verwijderen

Hiervoor moet u met de twee steunen links en rechts vooraan werken. Ga eerst voor de ene en dan voor de andere steun op de volgende manier te werk:

- De kabel deblokkeren met de daarvoor bedoelde schroef (3) op de steun.
- Met speciale sleutel de schroef bovenaan (1) op de kop losdraaien. Hiermee verplaatst u de katrollen (2) naar buiten en is de stalen kabel niet meer gespannen.

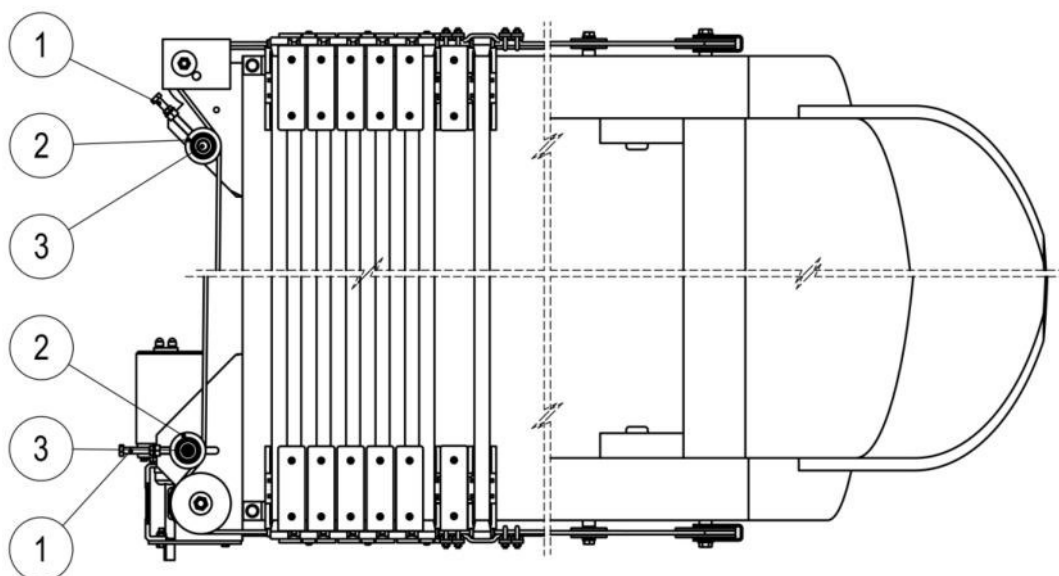

De staalkabel nu uit de voetjes van het tractieboogelement van de bedekking losmaken.

- De twee uiteinden van de kabel losmaken uit de borgklemmen (6) aan beide kanten van het tractieboogelement (4).
- De terugkerende metalen kabel (7) uit de buitenkant van het ijzeren voetje van het tractieboogelement trekken.
- De stalen kabel (8) uit alle boogelementen door het ijzeren voetje trekken.

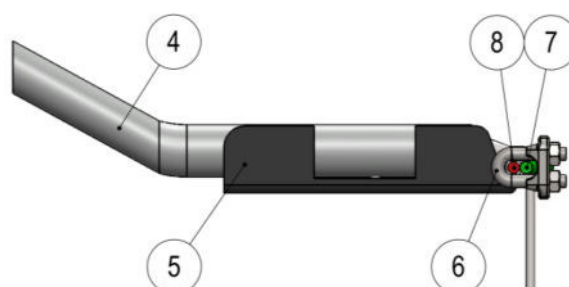

## De stalen kabel leggen

Voer de volgende instructies om de stalen kabel te leggen stipt uit.

Het is handiger om de stalen kabel in zijn volledige lengte tussen de diverse elementen te leggen zoals u op de volgende afbeeldingen ziet.

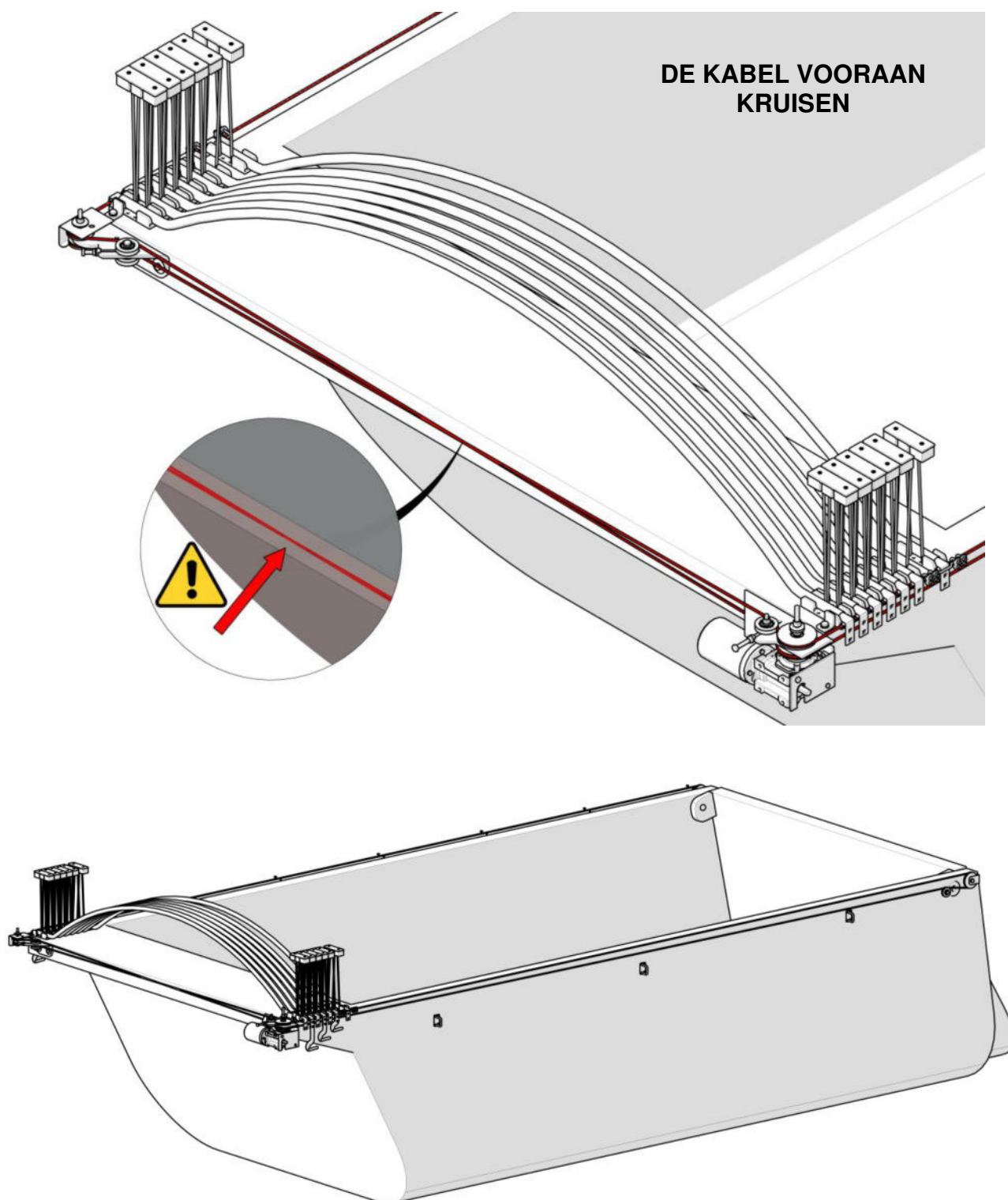

---

**Opm.:** De kabel wordt op dezelfde manier gelegd voor de handbediende en de elektrische versies.

---

**Opm.:** Als geen specifieke aanwijzingen worden gegeven, moet de kabel door de opening worden gehaald waar de stalen bus zit.

---



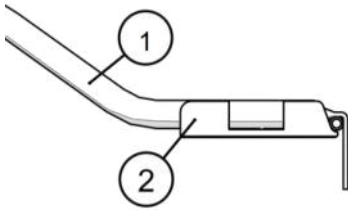

De boogelementen waarop het zeil rust, hebben eigen steunpootjes die ervoor zorgen dat de bedekking vlot over de rand van de laadbak loopt. In deze steunpootjes zit aan de buitenkant een doorlopende opening waarin de kabel voor het openen en sluiten moet liggen.

- 1) **BOOGLEMENT**
- 2) **POOTJE MET LOOPBLOKJE**

Pak het bovenste uiteinde van de kabel en ga als volgt te werk:

- Leg de stalen kabel in alle boogelementen door de opening in het pootje.
- Als laatste haalt u het uiteinde van de stalen kabel door de opening in het pootje van het tractieboogelement.
- Zorg ervoor dat aan de achterkant een stuk kabel overblijft van minstens 100-150 mm, een lengte die nodig is voor de bevestiging en eventuele correcties achteraf.

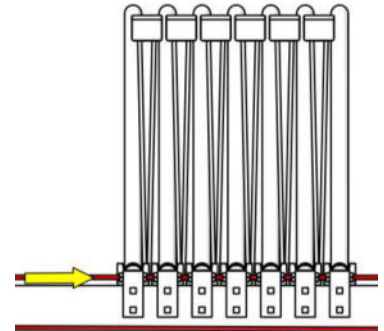

**Opm.:** Zorg ervoor dat het boogelement zo loodrecht mogelijk op de schotten blijft staan om dit niet achteraf te moeten corrigeren.

Het onderste uiteinde van de stalen kabel leggen:

- Leg het uiteinde van de stalen kabel op de achterkant van de laadbak.
- Rol de kabel rond de keerkatrol (4).
- Breng het uiteinde van de stalen kabel nu terug naar het tractieboogelement.

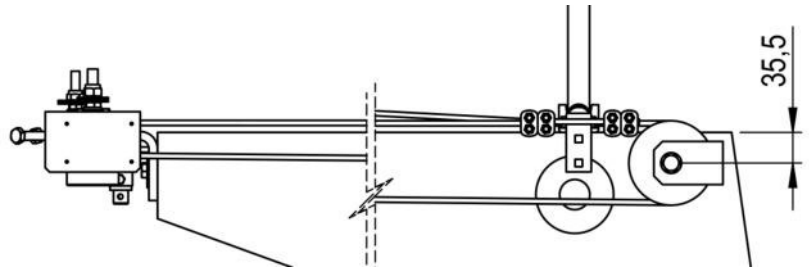
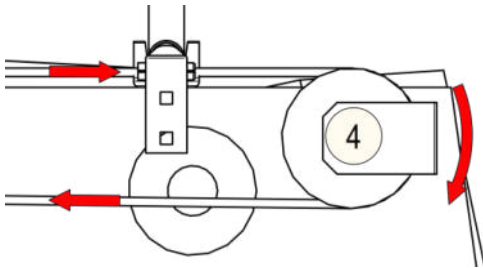

## De kabel bevestigen

Nu is de metalen kabel correct gemonteerd en kan de kabel worden vastgezet.



### OPGELET!

Gebruik handschoenen tijdens de installatie van de metalen kabel om letsel aan de handen wegens het uitrafelen van het metalen weefsel te voorkomen.

**Opm.:** Controleer nauwgezet of het afdeksysteem een enkelvoudig of dubbel tractieboogelement heeft voordat u de kabel vastzet.

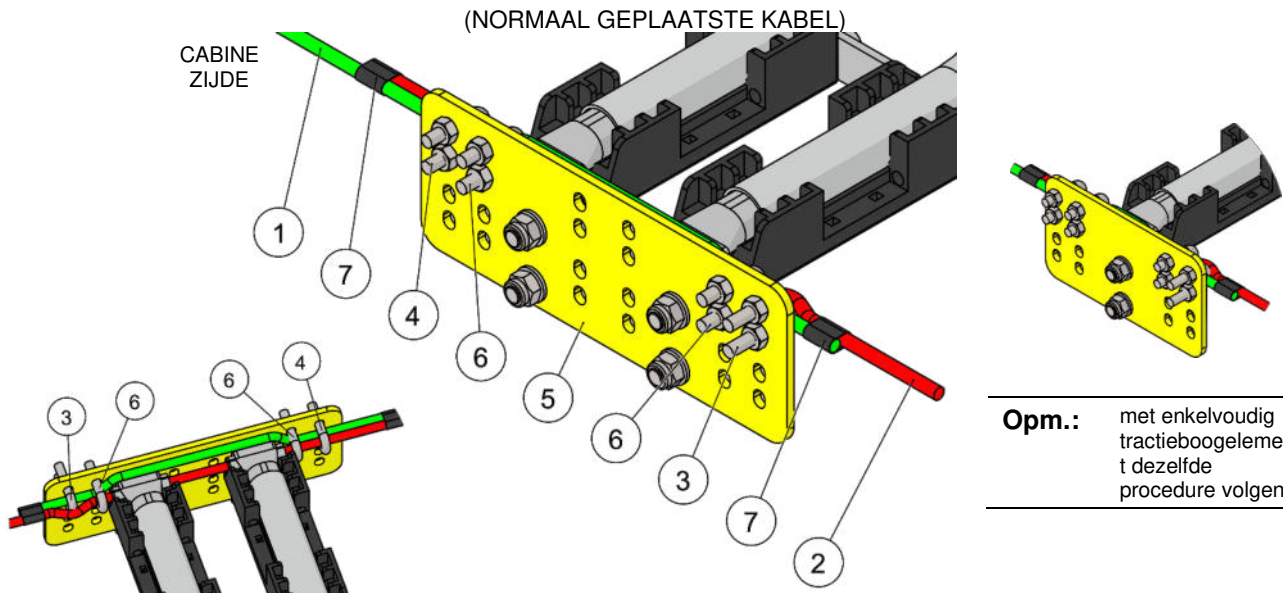

1. Steek een klem (3) in de plaat van de voetjes van het dubbele tractieboogelement (5).
2. Pak het uiteinde van de kabel (1) die uit de cabinezijde komt en zet dit vast met de klem (3). Voordat u de klem (3) vastzet, spant u de kabel met de hand.
3. Pak het uiteinde van de terugkerende kabel aan de achterkant (katrolzijde) (2), en leg dit op het andere uiteinde (1) in de plaat (5).
4. Zet het uiteinde van de kabel (2) en de kabel (1) samen vast met een klem (4) in de plaat met de voetjes (5). Voordat u de klem (4) vastzet, spant u de kabel met de hand.
5. Voor een grotere veiligheid bent u verplicht om beide kabels vast te zetten met twee extra klemmen (6).
6. Draai isolatieband (7) rondom het uiteinde van de kabel die uit de cabinezijde (1) samen met de kabel die uit de katrolzijde komt (2). Herhaal dit aan het andere uiteinde van de kabel.

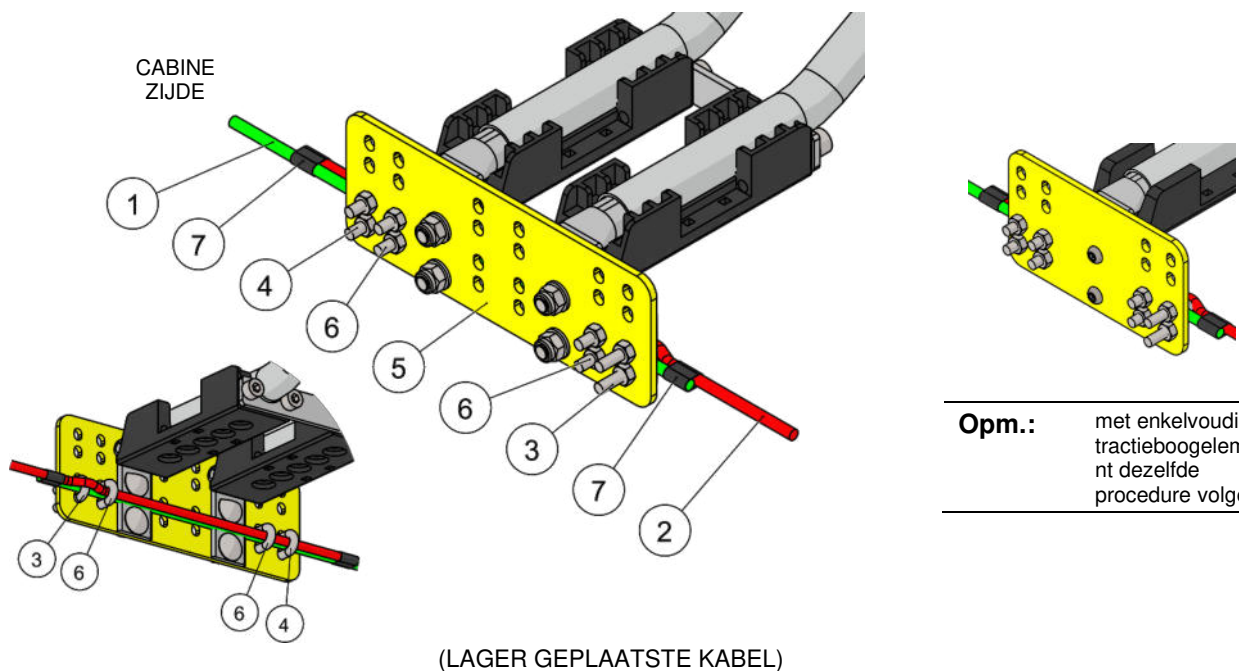



### OPGELET!

**GEEN andere materialen dan de materialen uit de kit gebruiken.**

U bent verplicht om de kabel vast te zetten met 4 klemmen van verzinkt staal voor een kabel  $\varnothing 6$  in de standen die aangeduid zijn op de vorige afbeeldingen (2 per zijde).



### OPGELET!

Het verkeerd aanhalen van de klemmen, het ontbreken van één of meer klemmen of een ander aanhaalmoment dan is voorgeschreven kan de stabiliteit van het dekzeil op de laadbak in gevaar brengen. Het dekzeil kan losraken en een gevaar voor personen en eigendommen vormen.

**Het is VERBODEN andere materialen dan de materialen uit de kit te gebruiken, anders vervalt de garantie.**

- Snijd het ongebruikte deel van de stalen kabel af nadat u de kabel heeft vastgezet. Bewaar voor eventuele correcties echter een reserve van 100-150 mm.

**Opm.:** Doe voordat u de kabel afknijpt isolerende tape op het geknipte gedeelte om te voorkomen dat dit gaat uitrafelen.

### **Blokkering van het tractieboogelement**

Nu moet het tractieboogelement ook aan de andere zijde met de meegeleverde klemmen worden vastgezet, zodat het afdeksysteem kan worden verplaatst.

- Controleer of het laatste boogelement (1) (aan de achterkant van de laadbak) recht (d.w.z. parallel met het voorste schot) loopt.
- Meet de lengte (L) van het begin van de laadbak tot de boog waar de klemmen al op zijn vastgezet (2).
- Zet het andere gedeelte op dezelfde maat en zet de twee klemmen vast zoals op de afbeelding.
- Bevestig de stalen kabel volgens de eerder beschreven procedure aan de voet van het tractieboogelement.

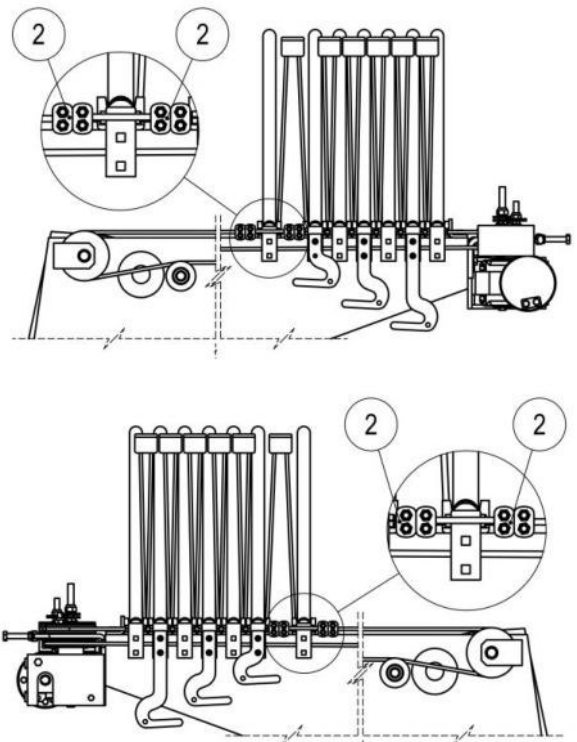
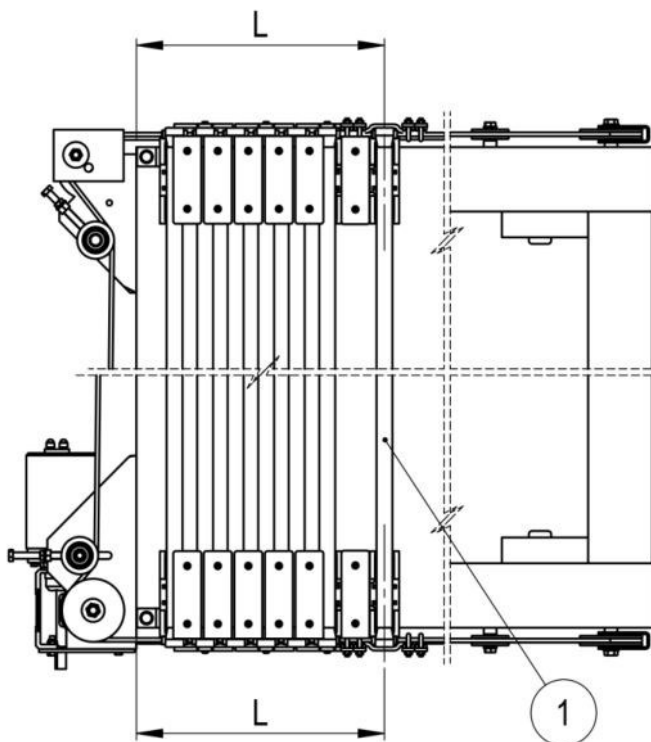

## De stalen kabel spannen

Als de stalen kabel is gemonteerd, kunt u hem spannen zodat het afdeksysteem zich correct kan verplaatsen. Hiervoor moet u met de twee steunen links en rechts vooraan werken. Ze zijn ontworpen en gebouwd om de bediener in staat te stellen om de stalen kabel bij te spannen.

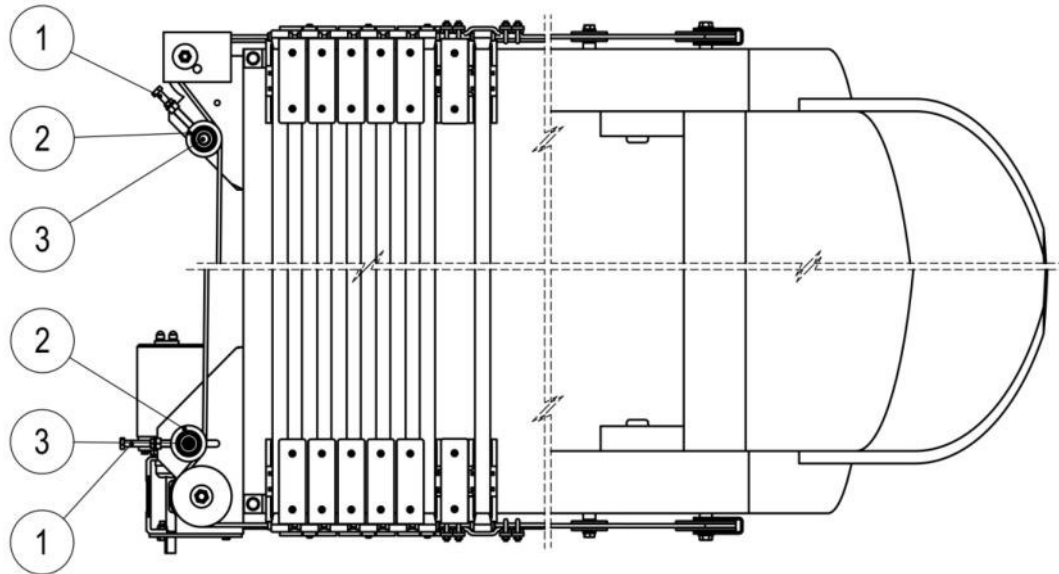

Ga eerst voor de ene en dan voor de andere steun op de volgende manier te werk:

- Haal de schroef op de kop (1) van de steun SN met een spansleutel en een aanhaalkoppel van maximaal 7 Nm aan. Hiermee verplaatst u de katrollen (2) naar binnen en wordt de kabel gespannen.
- Span de kabel aan beide zijden in gelijke mate door afwisselend aan de ene en de andere steun te werken.
- Als de ideale spanning is verkregen, haalt u de daarvoor bestemde schroef aan (3).



### **OPGELET!**

Gebruik handschoenen tijdens de installatie van de metalen kabel om letsel aan de handen wegens het uitrafelen van het metalen weefsel te voorkomen.



### **BELANGRIJK**

**Controleer na afloop of het boogelement haaks op de zijschotten en op gelijke afstand van het achterbord zit.**

In het andere geval regelt u de spanning van de stalen kabel bij met de spaninrichtingen of blokkeert u de kabel.

## **4.5.4 Een scheef liggende bedekking rechtleggen**

Wegens defecten van de laadbak (aanrijdingen, deuken enzovoort) of een verkeerd geladen laadbak, kan de bedekking schuif gaan zitten. In dit geval legt u de bedekking op de volgende manier recht:



### **OPGELET!**

Gebruik handschoenen tijdens de installatie van de metalen kabel om letsel aan de handen wegens het uitrafelen van het metalen weefsel te voorkomen.

Spuut Svitol op alle katrollen van de bedekking om de volgende handelingen gemakkelijker te maken:

- klap de bedekking in aan de voorkant van de laadbak;
- maak beide steunen vooraan los;
- duw met de hand aan beide kanten het laatste boogelement naar voor zodat afstand tussen het laatste boogelement en de buizen links en rechts dezelfde is;
- als het een handbediende bedekking is, controleert u of de bedieningsstang in zijn houder zit;
- span de kabels weer.

## 4.6 Storingen, defecten, mogelijke oorzaken en oplossingen elektrische versie

Hierna volgt een tabel met enkele mogelijke storingen en defecten.



Zoals u ziet, mag de bediener alleen in bepaalde gevallen iets doen. Voor alle andere gevallen moet een erkende werkplaats worden ingeschakeld.

Telkens als u de hulp van een erkende werkplaats inroept, moet u het serienummer dat op het metalen plaatje staat op het carter op de tandwielen en op de documentatie die bij de aankoop wordt geleverd.

Type defect	Mogelijke oorzaak	Mogelijke oplossing
Als een willekeurige knop van de afstandsbediening "TX MARCOLIN" wordt ingedrukt of de bedieningsschakelaar van de Control Box wordt gebruikt, draait de motor niet.	Noodstop ingeschakeld.	Controleer de noodstopknop. Als de knop is ingedrukt, draait u aan de sleutel.  ✓ <b>Onderhoud dat de gebruiker mag doen.</b>
	Verkeerde elektrische aansluitingen	De elektrische aansluitingen controleren (positief – negatief) op de contacten van de Control Box.  ✗ <b>Dit onderhoud mag de gebruiker NIET doen. Roep de hulp in van de technische service van Marcolin of van een erkende werkplaats om de contacten te herstellen.</b>
	Zekering doorgeslagen.	✗ <b>Onderhoud dat de gebruiker NIET mag doen als het niet op voorhand is toegestaan door Marcolin Covering s.r.l. of door een erkende werkplaats.</b>  Controleer de zekeringen. Een zekering zit in de voeding, de andere zit in de Control Box.
	Losgeraakte motorcontacten.	Controleer of de contacten op de motor naar behoren zijn aangesloten.  ✗ <b>Dit onderhoud mag de gebruiker NIET doen. Roep de hulp in van de technische service van Marcolin of van een erkende werkplaats om de contacten te herstellen.</b>
	Problemen in de Control Box.	Neem contact op met de fabrikant of erkende technici.
Als u de knop van de afstandsbediening "TX MARCOLIN" indrukt, gaat het rode waarschuwingslampje niet branden.	Batterij van de afstandsbediening "TX MARCOLIN" leeg	Vervang de batterij van de afstandsbediening "TX MARCOLIN".  ✓ <b>Onderhoud dat de gebruiker mag doen.</b>  Programmeer indien nodig de afstandsbediening "TX MARCOLIN" opnieuw volgens de instructies van par. 3.2.5

<p>De Control Box werkt alleen met de bedieningsschakelaar en werkt niet met de afstandsbediening "TX MARCOLIN"</p>	<p>Afstandsbediening "TX MARCOLIN" niet meer geprogrammeerd.</p>	<p>Programmeer indien nodig de afstandsbediening "TX MARCOLIN" 3.2.5 opnieuw volgens de instructies van par.</p> <p>✓ <b>Onderhoud dat de gebruiker mag doen.</b> Als na het opnieuw programmeren de afstandsbediening nog steeds niet werkt, moet de Control Box worden gecontroleerd.</p> <p>✗ <b>Dit onderhoud mag de gebruiker NIET doen. Roep de hulp in van de technische service van Marcolin of van een erkende werkplaats om de contacten te herstellen.</b></p>
<p>De Control Box lijkt te werken (hoorbare schakeling van het interne relais) maar de motor draait niet</p>	<p>Mogelijk geoxideerde elektrische contacten. <b>OPGELET!</b> Zet de stroomvoeding uit voordat u begint te reinigen.</p>	<p><b>OPGELET!</b> Zet de stroomvoeding uit voordat u begint te reinigen (druk de noodstopknop in of haal de stekker uit de trekker).</p> <p>✓ <b>Onderhoud dat de gebruiker mag doen</b> Controleer of de elektrische contacten op de contactenplaat (tussen de laadbak en het chassis) niet vuil of geoxideerd is. Controleer of de elektrische contacten van de motor en de Control Box niet vuil of geoxideerd zijn. Reinig ze indien nodig met een droge doek en smeer ze in met waterafstotend synthetisch vet. Eventuele hardnekkige roestplekken kunt u verwijderen met fijn schuurpapier (korrel 400 of hoger)</p>
	<p>Doorgebrande motor</p>	<p>De motor moet worden vervangen.</p> <p>✗ <b>Raadpleeg de technische service of een erkende werkplaats om de motor te laten vervangen.</b></p>
	<p>Mogelijk gebroken ogen van kabelschoenen of mogelijk beschadigde/gebroken stroomkabels</p>	<p>Controleer of de ogen van de kabelschoenen op de motorkabels en de contactenplaten niet beschadigd of gebroken zijn. Controleer of de kabels intact zijn.</p> <p>✗ <b>Raadpleeg de technische service of een erkende werkplaats om het circuit te herstellen door vervanging van de beschadigde onderdelen.</b></p>
<p>Als u de bedieningsschakelaar op "UNCOVERED" draait, sluit de bedekking zich en wordt de laadbak bedekt.</p>	<p><b>Motorpolariteit omgekeerd</b></p>	<p><b>OPGELET!</b> Zet de stroomvoeding van de Control Box uit voordat u iets doet (druk de noodstopknop in of haal de stekker uit de trekker).</p> <p>✗ <b>Raadpleeg de technische service of een erkende werkplaats om de twee draden op de contacten 3-4 van de Control Box te laten verwisselen.</b></p>

## 4.7 Eenmalig onderhoud

-  Eenmalig onderhoud is noodzakelijk om een altijd perfect werkende, intacte en veilige bedekking te waarborgen.
-  Het eenmalige onderhoud moet minstens één keer per jaar worden gedaan door de fabrikant of een door de fabrikant erkende werkplaats.

## 4.8 Belangrijke informatie voor het beheer van de machine

### 4.8.1 De machine ontmantelen en slopen.

Aan het einde van de levensduur van het systeem ontmantelt u het waarbij u alle materialen indeelt volgens hun aard.

In het algemeen zijn dit de verschillende materialen: bouwstaal; kunststof; smeermiddelen; elektronica; rubber en afgeleide producten; lak; enz. Bescherming van het milieu is belangrijk. Alle hierboven opgesomde materialen moeten dus naar erkende ophaalpunten worden gestuurd voor het slopen/recyclen.

### 4.8.2 Geluidsemissies

De machine veroorzaakt geen geluidsdruk die het gehoor van mensen kan storen.

### 4.8.3 Trillingen

De machine veroorzaakt geen trillingen.

### 4.8.4 Wijzigingen aan de machine

Het is verboden de machine te wijzigen (zie paragraaf 1.6).

### 4.8.5 Vervoer van de bedekking

Voor de gebruikers is geen vervoer van de afdekkits voorzien.

### 4.8.6 Controleregister, onderhoudstabellen

U vindt dit in Hoofdstuk 5 van deze gebruiksaanwijzing. Wij raden aan om het te gebruiken om er de opeenvolgende werkzaamheden voor routine- en eenmalig onderhoud in te noteren omdat het te moeilijk is om alles uit het hoofd te onthouden.

# Hoofdstuk 5 CONTROLEREGISTER VAN DE MACHINE

## 5.1 Inleiding tot het controleregister

In dit controleregister dat specifiek voor de aangekochte machine is opgesteld, vindt u alle informatie die nuttig is om uw apparatuur in goede staat te houden. U vindt er ook speciale tabellen waarin u alle werkzaamheden voor routine- en eenmalig jaarlijks onderhoud telkens kunt noteren.

Het controleregister is voorzien in de Machinerichtlijn 2006/42/EG van 17 mei 2006. De fabrikant is verplicht om het te leveren en u bent verplicht om te doen wat voorzien is voor de gebruiker. Het controleregister vormt een onvervangbaar instrument om te voldoen aan de verplichtingen van de wetgeving inzake de verantwoordelijkheid van werkgevers m.b.t. het gebruik en het onderhoud van de apparatuur waarmee wordt gewerkt (Italiaans D.Lgs 81 van 9 april 2008 opgenomen in het D.L. 106 van 2009)

## 5.2 Controleregister voor het routine-onderhoud

### 5.2.1 Lijst van de werkzaamheden

Het Hoofdstuk 4 naleven dat volledig is gewijd aan het routine-onderhoud en het opsporen van defecten om eventuele storingen die aan de firma moeten worden meegedeeld omdat ze moeten worden opgelost door gespecialiseerd personeel.

### 5.2.2 Onderhoudsregister

**i** De gebruiker is verplicht om een onderhoudsregister op te stellen en afdrukken van onderstaand formulier erin te steken en in te vullen telkens als onderhoud wordt gedaan

UITGEVOERD ONDERHOUD	VERVANGEN ONDERDELEN
<input type="checkbox"/> Routine-onderhoud uitgevoerd, voorgeschreven in deze Hoofdstuk 4gebruiksaanwijzing.	.....
<input type="checkbox"/> Het volgende onderhoud werd uitgevoerd:	.....
.....	.....
.....	.....
.....	.....
.....	.....
.....	.....
.....	.....
.....	<b>HANDTEKENING VAN DE ONDERHOUDSMONTEUR</b>
<b>DATUM VAN HET ONDERHOUD:</b> .....	.....

UITGEVOERD ONDERHOUD	VERVANGEN ONDERDELEN
<input type="checkbox"/> Routine-onderhoud uitgevoerd, voorgeschreven in deze Hoofdstuk 4gebruiksaanwijzing.	.....
<input type="checkbox"/> Het volgende onderhoud werd uitgevoerd:	.....
.....	.....
.....	.....
.....	.....
.....	.....
.....	.....
.....	.....
.....	<b>HANDTEKENING VAN DE ONDERHOUDSMONTEUR</b>
<b>DATUM VAN HET ONDERHOUD:</b> .....	.....





Fotokopieer het volgende formulier voordat u het gebruikt en steek de afdrukken in het controleregister

UITGEVOERD ONDERHOUD	VERVANGEN ONDERDELEN
<input type="checkbox"/> Routine-onderhoud uitgevoerd, voorgeschreven in deze Hoofdstuk 4 gebruiksaanwijzing. <input type="checkbox"/> Het volgende onderhoud werd uitgevoerd: ..... ..... ..... ..... ..... .....	..... ..... ..... ..... .....
<b>DATUM VAN HET ONDERHOUD:</b> .....	<b>HANDTEKENING VAN DE ONDERHOUDSMONTEUR</b> .....

UITGEVOERD ONDERHOUD	VERVANGEN ONDERDELEN
<input type="checkbox"/> Routine-onderhoud uitgevoerd, voorgeschreven in deze Hoofdstuk 4 gebruiksaanwijzing. <input type="checkbox"/> Het volgende onderhoud werd uitgevoerd: ..... ..... ..... ..... ..... .....	..... ..... ..... ..... .....
<b>DATUM VAN HET ONDERHOUD:</b> .....	<b>HANDTEKENING VAN DE ONDERHOUDSMONTEUR</b> .....

UITGEVOERD ONDERHOUD	VERVANGEN ONDERDELEN
<input type="checkbox"/> Routine-onderhoud uitgevoerd, voorgeschreven in deze Hoofdstuk 4 gebruiksaanwijzing. <input type="checkbox"/> Het volgende onderhoud werd uitgevoerd: ..... ..... ..... ..... ..... .....	..... ..... ..... ..... .....
<b>DATUM VAN HET ONDERHOUD:</b> .....	<b>HANDTEKENING VAN DE ONDERHOUDSMONTEUR</b> .....

## 5.3 Register van het eenmalige onderhoud

### 5.3.1 Erkende werkplaatsen, verkooppunten, reserveonderdelen, technische service en installatie

Het eenmalige onderhoud moet worden overgelaten aan Marcolin Covering s.r.l. of erkende werkplaatsen.

Voor informatie over de erkende werkplaatsen, de verkoop- en installatiepunten in Italië, belt u het nummer +39 0434-570261 of een e-mail aan: [www.marcolincovering.it](http://www.marcolincovering.it).

### 5.3.2 Lijst van de werkzaamheden die jaarlijks aan een erkende werkplaats moeten worden overgelaten

#### MECHANISCHE COMPONENTEN

COMPONENT	WERKZAAMHEDEN	OPMERKINGEN
Schroeven en bouten in het algemeen	<ul style="list-style-type: none"> <li>Aanhalen en de staat controleren.</li> </ul>	<ul style="list-style-type: none"> <li>Vervangen bij de eerste tekens van slijtage.</li> </ul>
Loopinrichtingen, rechtlijnigheid van de bovenkant van de laadbak enzovoort.	<ul style="list-style-type: none"> <li>Staat controleren.</li> </ul>	<ul style="list-style-type: none"> <li>Versleten onderdelen vervangen.</li> </ul>
Haken voor verankering van de bedekking	<ul style="list-style-type: none"> <li>Staat controleren</li> <li>Aanwezigheid van alle haken.</li> <li>Goede werking van de beveiligingsinrichtingen.</li> </ul>	
Spillen en bussen in het algemeen, rondsel en kroonwiel, loopinrichtingen enzovoort.	<ul style="list-style-type: none"> <li>Staat controleren</li> <li>Met vet smeren.</li> </ul>	<ul style="list-style-type: none"> <li>Vervangen in geval van twijfel.</li> </ul>
Constructie in het algemeen	<ul style="list-style-type: none"> <li>Staat controleren van de beschermingslagen.</li> <li>Constructie controleren op barsten en breuken.</li> </ul>	<ul style="list-style-type: none"> <li>Beschadigde onderdelen onmiddellijk vervangen.</li> </ul>
Elastieken met haak om de bedekking te blokkeren	<ul style="list-style-type: none"> <li>Staat controleren</li> <li>Aanwezigheid van alle elastieken</li> </ul>	
Afdekzeil	<ul style="list-style-type: none"> <li>Gedetailleerd controleren.</li> </ul>	<ul style="list-style-type: none"> <li>Vervangen indien niet meer hermetisch</li> </ul>
Kabels en loopblokken, katrollen	<ul style="list-style-type: none"> <li>Gedetailleerd controleren.</li> </ul>	<ul style="list-style-type: none"> <li>Vervangen in geval van uitgerafelde kabels, versleten blokken of katrollen die niet recht en gelijkmatig lopen.</li> </ul>

#### ELEKTRISCHE COMPONENTEN

COMPONENT	WERKZAAMHEDEN	OPMERKINGEN
Schakelaars, startrelais, sensoren, contacten, noodstopknop enzovoort.	<ul style="list-style-type: none"> <li>Efficiëntie verifiëren en staat controleren.</li> </ul>	
Voedingslijnen	<ul style="list-style-type: none"> <li>Staat controleren, afwezigheid van oxidatie op de componenten.</li> </ul>	
Elektrische beveiligingsinrichtingen	<ul style="list-style-type: none"> <li>Staat controleren.</li> </ul>	
Control Box	<ul style="list-style-type: none"> <li>Efficiëntie en staat van componenten controleren.</li> </ul>	
Batterijen van de afstandsbediening "TX MARCOLIN"	<ul style="list-style-type: none"> <li>Aanwezigheid reservebatterij aan boord controleren.</li> </ul>	<ul style="list-style-type: none"> <li>Reservebatterij leveren indien afwezig.</li> </ul>

#### WAARSCHUWINGSBORDEN

COMPONENT	WERKZAAMHEDEN	OPMERKINGEN
Waarschuwings- en informatieborden	<ul style="list-style-type: none"> <li>Staat, leesbaarheid en geschiktheid controleren.</li> </ul>	<ul style="list-style-type: none"> <li>Onmiddellijk vervangen in geval van slijtage</li> </ul>
Signalen met lampen	<ul style="list-style-type: none"> <li>Werking controleren.</li> </ul>	
Controleregister	<ul style="list-style-type: none"> <li>Bijwerken.</li> </ul>	

### 5.3.3 Register van de jaarlijkse controles

**i** De gebruiker is verplicht om een onderhoudsregister op te stellen, afdrukken van onderstaand formulier erin te steken en te laten invullen en ondertekenen door de werkplaats die het eenmalige onderhoud heeft uitgevoerd.

VERSLAG VAN HET ONDERHOUD	VERVANGEN ONDERDELEN
<b>DATUM VAN HET ONDERHOUD:</b> ..... <input type="checkbox"/> Eenmalig onderhoud van de bedekking. <input type="checkbox"/> Het volgende onderhoud werd uitgevoerd: ..... ..... ..... ..... ..... .....	..... ..... ..... ..... ..... <b>STEMPEL EN HANDTEKENING VAN DE ERKENDE WERKPLAATS</b>

VERSLAG VAN HET ONDERHOUD	VERVANGEN ONDERDELEN
<b>DATUM VAN HET ONDERHOUD:</b> ..... <input type="checkbox"/> Eenmalig onderhoud van de bedekking. <input type="checkbox"/> Het volgende onderhoud werd uitgevoerd: ..... ..... ..... ..... ..... .....	..... ..... ..... ..... ..... <b>STEMPEL EN HANDTEKENING VAN DE ERKENDE WERKPLAATS</b>

VERSLAG VAN HET ONDERHOUD	VERVANGEN ONDERDELEN
<b>DATUM VAN HET ONDERHOUD:</b> ..... <input type="checkbox"/> Eenmalig onderhoud van de bedekking. <input type="checkbox"/> Het volgende onderhoud werd uitgevoerd: ..... ..... ..... ..... ..... .....	..... ..... ..... ..... ..... <b>STEMPEL EN HANDTEKENING VAN DE ERKENDE WERKPLAATS</b>

# Hoofdstuk 6 BIJLAGEN

## 6.1 Bedradingschema

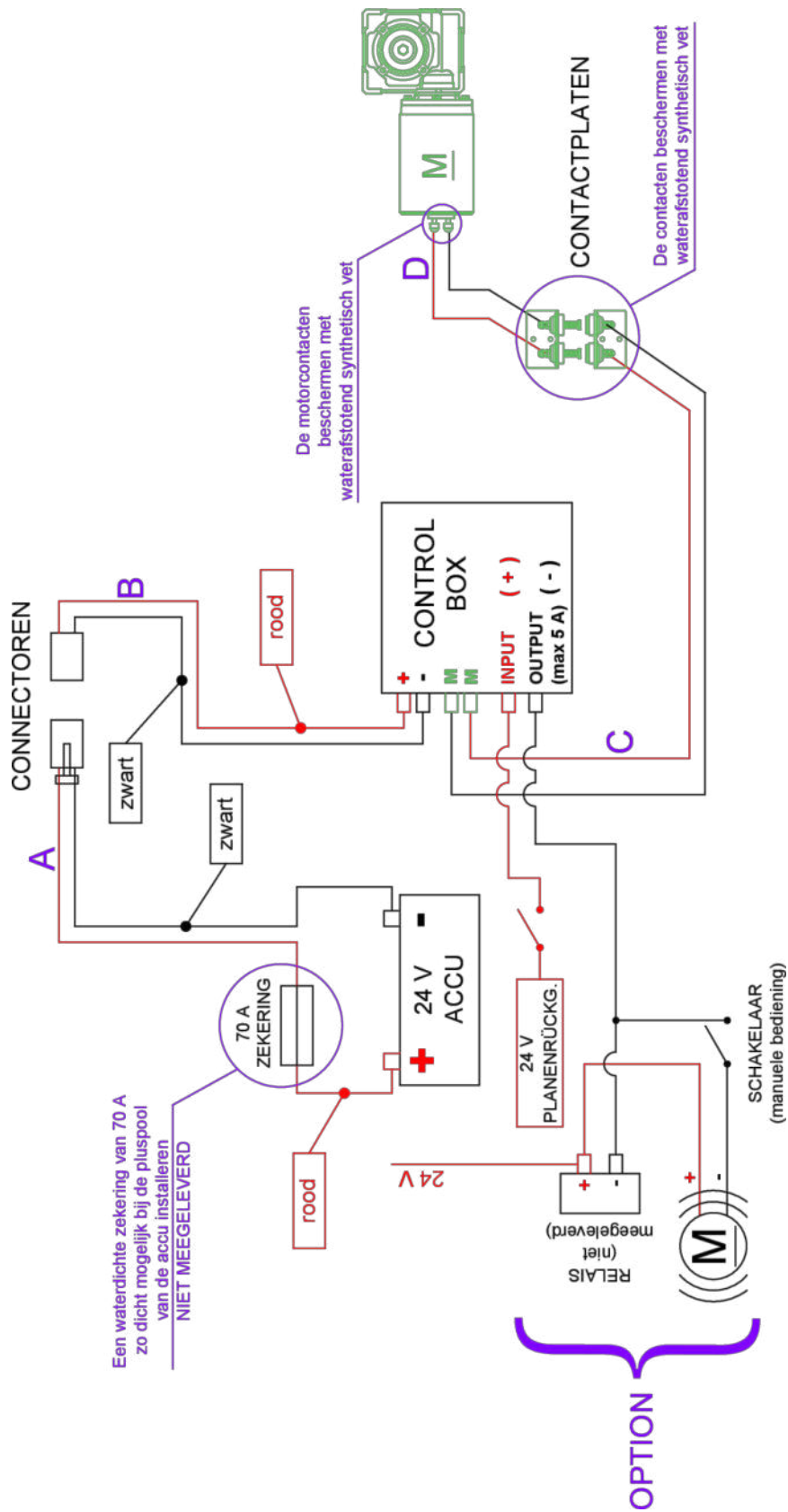

6.2 Formulieren voor de opleiding - Deelname en certificatie

**Lijst en handtekeningen van de deelnemers**

- ① Als er meer deelnemers zijn dan het aantal voorzien op het formulier, kopie maken, laten ondertekenen en bij de gebruiksaanwijzing voegen.

Ondergetekende..... Ondergetekende .....

Ondergetekende..... Ondergetekende .....

Ondergetekende..... Ondergetekende .....

Ondergetekende..... Ondergetekende .....

Ondergetekende..... Ondergetekende .....

Ondergetekende..... Ondergetekende .....

Ondergetekende..... Ondergetekende .....

Ondergetekende..... Ondergetekende .....

Ondergetekende..... Ondergetekende .....

Ondergetekende..... Ondergetekende .....

Ondergetekende..... Ondergetekende .....

Ondergetekende..... Ondergetekende .....

Ondergetekende..... Ondergetekende .....

Ondergetekende..... Ondergetekende .....

Ondergetekende..... Ondergetekende .....

Ondergetekende..... Ondergetekende .....

Ondergetekende..... Ondergetekende .....

Ondergetekende..... Ondergetekende .....

Ondergetekende..... Ondergetekende .....

Ondergetekende..... Ondergetekende .....

Ondergetekende..... Ondergetekende .....

Ondergetekende..... Ondergetekende .....

Ondergetekende..... Ondergetekende .....

Ondergetekende..... Ondergetekende .....

Ondergetekende..... Ondergetekende .....

Ondergetekende..... Ondergetekende .....

Ondergetekende..... Ondergetekende .....

Ondergetekende..... Ondergetekende .....

Ondergetekende..... Ondergetekende .....

Ondergetekende..... Ondergetekende .....

## Verklaring gevolgde opleiding

Ondergetekende: .....

woonachtig: ..... POSTCODE:.....

straat: ..... nr.: .....

tel. / mobiel: ..... fax / e-mail: .....

VERKLAART IN  
ZIJN  
HOEDANIGHEID  
VAN:

**EIGENAAR**  
 **VERANTWOORDELIJKE VOOR DE BEDRIJFSVEILIGHEID**  
 **DOOR DE EIGENAAR BEVOEGD VERKLAARDE BEDIENER**  
 **GEBRUIKER VAN DE MACHINE**  
 .....

### VERKLAART OP EIGEN VERANTWOORDELIJKHEID:

dat hij de opleiding heeft gevolgd, de instructies heeft ontvangen en begrepen die nodig zijn voor het opstarten, laten werken, stopzetten en in perfecte staat bewaren van de kit afdeksysteem **Marcolin Covering s.r.l.**

merk / type: ..... serienummer: .....

dat hij de gebruiksaanwijzing heeft ontvangen en zich ertoe verbindt om de inhoud ervan te leren voordat hij de machine voor het eerst in gebruik neemt;

uit de handen van de firma:

**marcolin**  
the covering evolution

**Marcolin Covering s.r.l.** – Via Orefici Michelin, 3 – 33170 Pordenone  
Tel +39 0434 570261 – [www.marcolincovering.it](http://www.marcolincovering.it) – e-mail [info@marcolinsrl.it](mailto:info@marcolinsrl.it)

**EN VERBINDT ZICH ERTOE OM DE EVENTUELE NIEUWE GEBRUIKERS VAN DE KIT AFDEKSYSTEEM VOOR LAADBAKKEN EN KIPPERS OP TE LEIDEN.**

**TEN BLIJKE WAARVAN HEBBEN ONDERTEKEND:**

**MARCOLIN COVERING S.r.l.**  
Wettelijk vertegenwoordiger



**TEN BLIJKE WAARVAN HEBBEN ONDERTEKEND:**

Diegene die de opleiding heeft gevolgd (indien als enige verantwoordelijk voor de daarop volgende opleiding van het personeel)

.....

Datum: .....

**KOPIE VOOR MARCOLIN COVERING S.R.L.**

## Verklaring gevolgde opleiding

Ondergetekende:.....

woonachtig: ..... POSTCODE: .....

straat: ..... nr.: .....

tel. / mobiel: ..... fax / e-mail:.....

VERKLAART IN  
ZIJN  
HOEDANIGHEID  
VAN:

- EIGENAAR**  
 **VERANTWOORDELIJKE VOOR DE BEDRIJFSVEILIGHEID**  
 **DOOR DE EIGENAAR BEVOEGD VERKLAARDE BEDIENER**  
 **GEBRUIKER VAN DE MACHINE**  
 .....

### VERKLAART OP EIGEN VERANTWOORDELIJKHEID:

- dat hij de opleiding heeft gevolgd, de instructies heeft ontvangen en begrepen die nodig zijn voor het opstarten, laten werken, stopzetten en in perfecte staat bewaren van de kit afdeksysteem **Marcolin Covering s.r.l.**

merk / type: ..... serienummer:.....

- dat hij de gebruiksaanwijzing heeft ontvangen en zich ertoe verbindt om de inhoud ervan te leren voordat hij de machine voor het eerst in gebruik neemt;

uit de handen van de firma:

**marcolin**  
the covering evolution

**Marcolin Covering s.r.l.** – Via Orefici Michelin, 3 – 33170 Pordenone  
Tel +39 0434 570261 – [info@marcolinsrl.it](mailto:info@marcolinsrl.it) – e-mail [info@marcolinsrl.it](mailto:info@marcolinsrl.it)

**EN VERBINDT ZICH ERTOE OM DE EVENTUELE NIEUWE GEBRUIKERS VAN DE KIT AFDEKSYSTEEM VOOR LAADBAKKEN EN KIPPERS OP TE LEIDEN.**

**TEN BLIJKE WAARVAN HEBBEN ONDERTEKEND:**

**MARCOLIN COVERING S.r.l.**  
Wettelijk vertegenwoordiger



**TEN BLIJKE WAARVAN HEBBEN ONDERTEKEND:**

Diegene die de opleiding heeft gevolgd (indien als enige verantwoordelijk voor de daarop volgende opleiding van het personeel)

.....

Datum: .....

**KOPIE VOOR DE VERKOPER**

## Verklaring gevolgde opleiding

Ondergetekende: .....

woonachtig: ..... POSTCODE:.....

straat: ..... nr.: .....

tel. / mobiel: ..... fax / e-mail: .....

VERKLAART IN  
ZIJN  
HOEDANIGHEID  
VAN:

**EIGENAAR**  
 **VERANTWOORDELIJKE VOOR DE BEDRIJFSVEILIGHEID**  
 **DOOR DE EIGENAAR BEVOEGD VERKLAARDE BEDIENER**  
 **GEBRUIKER VAN DE MACHINE**  
 .....

### VERKLAART OP EIGEN VERANTWOORDELIJKHEID:

dat hij de opleiding heeft gevolgd, de instructies heeft ontvangen en begrepen die nodig zijn voor het opstarten, laten werken, stopzetten en in perfecte staat bewaren van de kit afdeksysteem **Marcolin Covering s.r.l.**

merk / type: ..... serienummer: .....

dat hij de gebruiksaanwijzing heeft ontvangen en zich ertoe verbindt om de inhoud ervan te leren voordat hij de machine voor het eerst in gebruik neemt;

uit de handen van de firma:

**marcolin**  
the covering evolution

**Marcolin Covering s.r.l.** – Via Orefici Michelin, 3 – 33170 Pordenone  
Tel +39 0434 570261 – [info@marcolinsrl.it](mailto:info@marcolinsrl.it) – e-mail [info@marcolinsrl.it](mailto:info@marcolinsrl.it)

**EN VERBINDT ZICH ERTOE OM DE EVENTUELE NIEUWE GEBRUIKERS VAN DE KIT AFDEKSYSTEEM VOOR LAADBAKKEN EN KIPPERS OP TE LEIDEN.**

**TEN BLIJKE WAARVAN HEBBEN ONDERTEKEND:**

**MARCOLIN COVERING S.r.l.**  
Wettelijk vertegenwoordiger

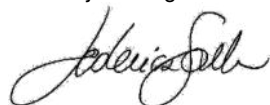

**TEN BLIJKE WAARVAN HEBBEN ONDERTEKEND:**

Diegene die de opleiding heeft gevolgd (indien als enige verantwoordelijk voor de daarop volgende opleiding van het personeel)

.....

Datum: .....

**KOPIE VOOR DE KLANT**



**Bewijs van door nieuwe bedieners gevolgde opleiding**

**OPLEIDING GEVOLGD OP:** .....

Ondergetekende:.....

woonachtig: ..... POSTCODE: .....

straat: ..... nr.: .....

tel. / mobiel:..... fax / e-mail:.....

**VERKLAART OP EIGEN VERANTWOORDELIJKHEID:**

- dat hij de opleiding heeft gevolgd, de instructies heeft ontvangen en begrepen die nodig zijn voor het opstarten, laten werken, stopzetten en in perfecte staat bewaren van de kit afdeksysteem Marcolin Covering s.r.l.

merk / type: ..... serienummer:.....

- dat hij de gebruiksaanwijzing heeft ontvangen en zich ertoe verbindt om de inhoud ervan te leren voordat hij de machine voor het eerst in gebruik neemt;

uit de handen van: .....

woonachtig: ..... POSTCODE: .....

straat: ..... nr.: .....

tel. / mobiel:..... fax / e-mail:.....

**EN VERBINDT ZICH ERTOE OM EVENTUELE ANDERE COLLEGA'S  
OP TE LEIDEN EN TE INFORMEREN.**

**TEN BLIJKE WAARVAN HEBBEN ONDERTEKEND:**  
Diegene die de opleiding geeft

**TEN BLIJKE WAARVAN HEBBEN ONDERTEKEND:**  
Diegene die de opleiding volgt

.....

.....

**OPLEIDING GEVOLGD OP:** .....

Ondergetekende:.....

woonachtig: ..... POSTCODE: .....

straat: ..... nr.: .....

tel. / mobiel:..... fax / e-mail:.....

**VERKLAART OP EIGEN VERANTWOORDELIJKHEID:**

- dat hij de opleiding heeft gevolgd, de instructies heeft ontvangen en begrepen die nodig zijn voor het opstarten, laten werken, stopzetten en in perfecte staat bewaren van de kit afdeksysteem Marcolin Covering s.r.l.

merk / type: ..... serienummer:.....

- dat hij/de gebruiksaanwijzing heeft ontvangen en zich ertoe verbindt om de inhoud ervan te leren voordat hij de machine voor het eerst in gebruik neemt;

uit de handen van: .....

woonachtig: ..... POSTCODE: .....

straat: ..... nr.: .....

tel. / mobiel:..... fax / e-mail:.....

**EN VERBINDT ZICH ERTOE OM EVENTUELE ANDERE COLLEGA'S  
OP TE LEIDEN EN TE INFORMEREN.**

**TEN BLIJKE WAARVAN HEBBEN ONDERTEKEND:**  
Diegene die de opleiding geeft

**TEN BLIJKE WAARVAN HEBBEN ONDERTEKEND:**  
Diegene die de opleiding volgt

.....

.....

**i** Kopieer en steek de afdrukken in de gebruiksaanwijzing voordat u dit formulier gebruikt.

**OPLEIDING GEVOLGD OP:** .....

Ondergetekende: .....

woonachtig: ..... POSTCODE: .....

straat: ..... nr.: .....

tel. / mobiel: ..... fax / e-mail: .....

**VERKLAART OP EIGEN VERANTWOORDELIJKHEID:**

- dat hij de opleiding heeft gevolgd, de instructies heeft ontvangen en begrepen die nodig zijn voor het opstarten, laten werken, stopzetten en in perfecte staat bewaren van de kit afdeksysteem Marcolin Covering s.r.l.

merk / type: ..... serienummer: .....

- dat hij de gebruiksaanwijzing heeft ontvangen en zich ertoe verbindt om de inhoud ervan te leren voordat hij de machine voor het eerst in gebruik neemt;

uit de handen van: .....

woonachtig: ..... POSTCODE: .....

straat: ..... nr.: .....

tel. / mobiel: ..... fax / e-mail: .....

**EN VERBINDT ZICH ERTOE OM EVENTUELE ANDERE COLLEGA'S  
OP TE LEIDEN EN TE INFORMEREN.**

**TEN BLIJKE WAARVAN HEBBEN ONDERTEKEND:**  
Diegene die de opleiding geeft

**TEN BLIJKE WAARVAN HEBBEN ONDERTEKEND:**  
Diegene die de opleiding volgt

.....

.....

**OPLEIDING GEVOLGD OP:** .....

Ondergetekende: .....

woonachtig: ..... POSTCODE: .....

straat: ..... nr.: .....

tel. / mobiel: ..... fax / e-mail: .....

**VERKLAART OP EIGEN VERANTWOORDELIJKHEID:**

- dat hij de opleiding heeft gevolgd, de instructies heeft ontvangen en begrepen die nodig zijn voor het opstarten, laten werken, stopzetten en in perfecte staat bewaren van de kit afdeksysteem Marcolin Covering s.r.l.

merk / type: ..... serienummer: .....

- dat hij de gebruiksaanwijzing heeft ontvangen en zich ertoe verbindt om de inhoud ervan te leren voordat hij de machine voor het eerst in gebruik neemt;

uit de handen van: .....

woonachtig: ..... POSTCODE: .....

straat: ..... nr.: .....

tel. / mobiel: ..... fax / e-mail: .....

**EN VERBINDT ZICH ERTOE OM EVENTUELE ANDERE COLLEGA'S  
OP TE LEIDEN EN TE INFORMEREN.**

**TEN BLIJKE WAARVAN HEBBEN ONDERTEKEND:**  
Diegene die de opleiding geeft

**TEN BLIJKE WAARVAN HEBBEN ONDERTEKEND:**  
Diegene die de opleiding volgt

.....

.....

**Bewijs van opleiding voor de eigenaars**

**OPLEIDING VOOR EIGENAARS GEVOLGD OP:**.....

Ondergetekende:.....

woonachtig: ..... POSTCODE: .....

straat: ..... nr.: .....

tel. / mobiel: ..... fax / e-mail:.....

**VERKLAART OP EIGEN VERANTWOORDELIJKHEID:**

- dat hij de opleiding heeft gevolgd, de instructies heeft ontvangen en begrepen die nodig zijn voor het opstarten, laten werken, stopzetten en in perfecte staat bewaren van de kit afdeksysteem Marcolin Covering s.r.l.

merk / type: ..... serienummer:.....

- dat hij de originele EG-Verklaring van overeenstemming en de onderhavige gebruiksaanwijzing heeft ontvangen en dat hij de inhoud ervan studeert voordat hij de machine voor het eerst in gebruik neemt;

uit de handen van:.....

woonachtig: ..... POSTCODE: .....

straat: ..... nr.: .....

tel. / mobiel: ..... fax / e-mail:.....

**EN VERBINDT ZICH ERTOE OM WERKNEMERS EN EVENTUELE NIEUWE KOPERS  
OP TE LEIDEN EN TE INFORMEREN**

**TEN BLIJKE WAARVAN HEBBEN ONDERTEKEND:**

Diegene die de opleiding geeft

**TEN BLIJKE WAARVAN HEBBEN ONDERTEKEND:**

Diegene die de opleiding volgt

.....

.....



Kopieer en steek de afdrukken in de gebruiksaanwijzing voordat u dit formulier gebruikt.

**OPLEIDING VOOR EIGENAARS GEVOLGD OP:**.....

Ondergetekende:.....

woonachtig: ..... POSTCODE: .....

straat: ..... nr.: .....

tel. / mobiel: ..... fax / e-mail:.....

**VERKLAART OP EIGEN VERANTWOORDELIJKHEID:**

- dat hij de opleiding heeft gevolgd, de instructies heeft ontvangen en begrepen die nodig zijn voor het opstarten, laten werken, stopzetten en in perfecte staat bewaren van de kit afdeksysteem Marcolin Covering s.r.l.

merk / type: ..... serienummer:.....

- dat hij de originele EG-Verklaring van overeenstemming en de onderhavige gebruiksaanwijzing heeft ontvangen en dat hij de inhoud ervan studeert voordat hij de machine voor het eerst in gebruik neemt;

uit de handen van:.....

woonachtig: ..... POSTCODE: .....

straat: ..... nr.: .....

tel. / mobiel: ..... fax / e-mail:.....

**EN VERBINDT ZICH ERTOE OM EVENTUELE ANDERE COLLEGA'S  
OP TE LEIDEN EN TE INFORMEREN**

**TEN BLIJKE WAARVAN HEBBEN ONDERTEKEND:**

Diegene die de opleiding geeft

**TEN BLIJKE WAARVAN HEBBEN ONDERTEKEND:**

Diegene die de opleiding volgt

.....

.....

**marcolin**  
the covering evolution

**Marcolin Covering Srl**  
Via O. Michelin, 3 / 33170 Pordenone - Italy / T +39 0434 570261 / info@marcolinsrl.it  
**marcolincovering.it**